



211

Moteur industriel à soupapes en tête

essence 7 Ch / 5,2 kW

OHV industrial gasoline engine fuel 7HP

Équipements de réduction du bruit et des vibrations :

- silencieux en série
- cylindre incliné
- pignonerie hélicoïdale

Sécurité d'huile montée en série

Equipment reducing noise & vibrations :

- mufflers mounted in series
 - inclined cylinder
 - helicoids gear and camshafts assembly
- Oil level switch mounted in series*

INFORMATIONS TECHNIQUES

TECHNICAL DATA

TYPE

monocylindre 4 temps, soupapes en tête (OHV),
axe horizontal - Essence (avec ou sans plomb)

TYPE

*1 cylinder 4 stroke OHV gasoline engine
(with or without lead) horizontal shaft*

CYLINDRE

CYLINDER

aluminium, chemise fonte, réalésable
*Aluminium, cast-iron cylinder liner,
reboreable*

VILEBREQUIN

CRANKSHAFT

acier forgé monté sur roulement
Chilled cast-iron fitted on bearing

REFROIDISSEMENT

COOLING

par air forcé
Air cooled

LUBRIFICATION

LUBRIFICATION

par barbotage
Splashing

ALLUMAGE

IGNITION

électronique
Electronic

SENS DE ROTATION

ROTATION

anti-horaire (côté sortie)
Anticlock wise (outlet side)

DÉCOMPRESSION

DECOMPRESSION

mécanique centrifuge
Centrifugal mechanic type

RÉGULATION

GOVERNOR SYSTEM

mécanique centrifuge
Centrifugal mechanic type

DÉMARRAGE

STARTING SYSTEM

lanceur à enroulement automatique
Recoil starter

RÉSERVOIR

TANK

tôle avec jauge et filtre
Metal tank with gauge and filter

FILTRE A AIR

AIR CLEANER

double élément (mousse + cartouche)
Dual element (moss and cartridge)

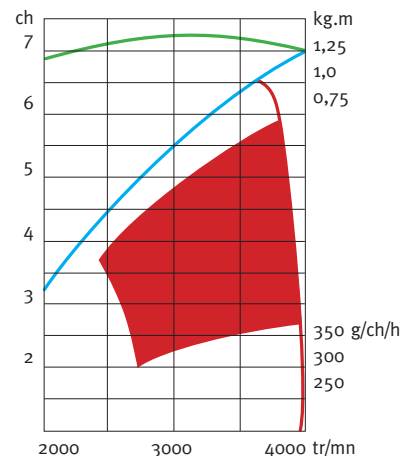
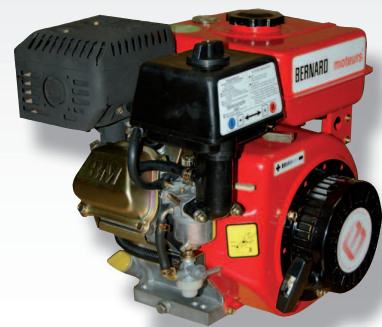

- zone de regime recommandé / recommended operating range
- couple (kg.m) / torque (rpm)
- puissance (ch) / output power (HP)
- consommation (g/ch/h) / fuel consumption (g/HP/H)

211

Moteur industriel à soupapes en tête essence 7 Ch / 5,2 kW

OHV industrial gasoline engine fuel 7HP

211 - 5111

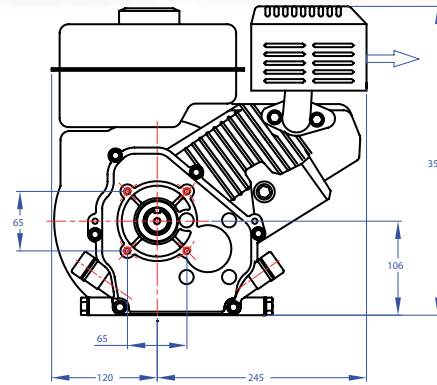
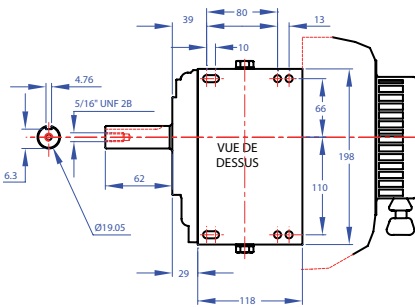

211 - 5001

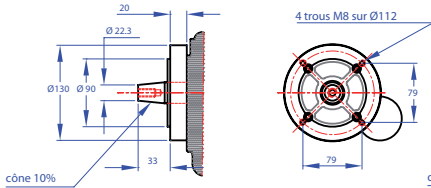

211 - 5164

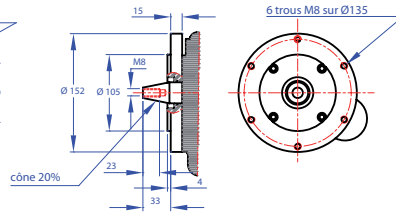

211 - 5221

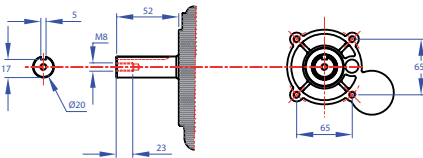

211 - 5043

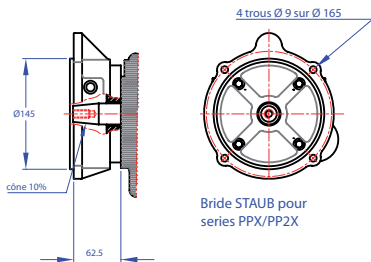

211 - 5242

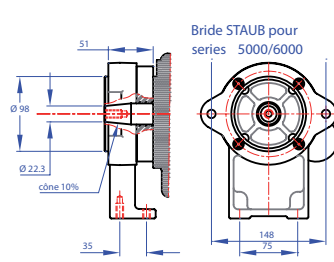

211 - 5531

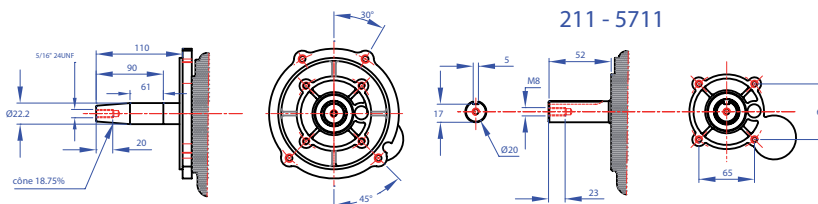

211 - 5711

CARACTÉRISTIQUES

TECHNICAL DATA

CYLINDRÉE

DISPLACEMENT 213 cm³

TAUX DE COMPRESSION

COMPRESSION RATE 8,0 : 1

ALÉSAGE X COURSE

CYLINDER BORE X STROKE 73 x 51 mm

PUISSANCE MAXIMUM

MAX. OUTPUT POWER 5,2 kW (7 Ch) – 4000 tr/mn

7 hp – 4000 rpm

COUPLE MAXIMUM

TORQUE 1,4 kg/m - (13,5 Nm)

CAPACITÉ DU RÉSERVOIR

FUEL TANK CAPACITY 4,0 L

CONSOM. D'ESSENCE

FUEL CONSUMPTION 312 g/kWh

CAPACITÉ D'HUILE

OIL CAPACITY 0,7 L

DIMENSIONS L x P x H

DIMENSIONS L x W x H 275 x 350 x 365 mm

NIVEAU DE BRUIT

NOISE LEVEL (7 M) 75 dBA – 3600 tr/mn

POIDS À SEC

DRY WEIGHT 17,5 kg



Avenue Ampère - Zone Industrielle - Gretz Armainvilliers 77223 Tournan Cedex - France
Tél. : 33 (0)1 64 07 27 27 - 33 (0)1 64 07 30 01 e-mail : bernard.moteurs@wanadoo.fr