

version 13

Les images montrées dans ce manuel peuvent ne pas correspondre fidèlement au produit livré.

0. Index

1. Sécurité

- 1.1 Conseils de base pour la sécurité et la prévention de dommages
- 1.2 Inspection préliminaire

2. Généralités

- 2.1 Introduction
- 2.2 Caractéristiques techniques
- 2.3 Principaux composants

3. Installation

- 3.1 Choix des tuyauteries d'entrée et de sortie
- 3.2 Choix de la tuyauterie de ventilation
- 3.3 Choix du système de vidange d'urgence
- 3.4 Choix du clapet de retenue
- 3.5 Choix de la soupape d'arrêt
- 3.6 Coffret de commande
- 3.7 Interrupteur de niveau
- 3.8 Choix de la pompe auxiliaire de vidange
- 3.9 Emplacement
- 3.10 Connexion hydraulique

4. Mise en marche

- 4.1 Version sans coffret de commande
- 4.2 Version boîtier connexion avec fiche électrique
- 4.3 Version Pompes Draincor 180M
- 4.4 Version coffret de commande mur
- 4.5 Version coffret de commande top

5. Réparation et maintenance

- 5.1 Remplacement pompe
- 5.2 Maintenance et nettoyage

6. Problèmes possibles, causes et solutions

7. Transport et stockage



8. Élimination

9. Dimensions et poids

10. Déclaration de conformité

1. Sécurité

Avertissement pour la sécurité des personnes et des objets.

Les symboles suivants    accolés à un paragraphe, indiquent la possibilité d'un danger en cas non respect des prescriptions correspondantes.



DANGER

Le non respect de cette prescription comporte un risque d'électrocution.



DANGER

Le non respect de cette prescription comporte un risque de lésions pour les personnes.



ATTENTION

Le non respect de cette prescription comporte un risque de dommages pour l'appareil ou pour l'installation.

1.1. CONSEILS DE BASE POUR LA SÉCURITÉ ET LA PRÉVENTION DES DOMMAGES



ATTENTION lire attentivement

Lire attentivement les instructions avant d'installer ou d'utiliser la DRAINBOX.



DANGER objet coupant

Il faut prendre toutes les précautions nécessaires en manipulant la pompe car elle contient des éléments très coupants.



DANGER risque d'électrocution

Faire très attention en manipulant la station de drainage DRAINBOX, car elle est branchée sur le secteur et contient de l'eau (hautement conductrice d'électricité).



INTERDICTION de manipuler ou de réparer

Les manipulations ou réparations ne doivent être effectuées que par des services techniques officiels.

L'utilisateur ne devra faire que les

manipulations indiquées dans ce manuel.
Le fabricant n'assume aucune responsabilité en cas d'autres manipulations effectuées par l'utilisateur.



ATTENTION périodes de non-utilisation

Quand on prévoit des périodes de non-utilisation, il faut débrancher la prise de courant de sa base.



DANGER câble alimentation

Installer le câble d'alimentation de manière à éviter de marcher dessus, de le perforeur ou de l'endommager avec des objets situés près de celui-ci.



ATTENTION nettoyage

Toujours nettoyer avec un chiffon imbibé d'une solution de savon neutre. Ne pas utiliser de produits contenant des dissolvants ou des acides.



ATTENTION chaleur

Installer l'appareil à l'écart de toutes sources de chaleur telles que radiateurs ou d'autres appareils générant de la chaleur.

et le numéro de fabrication, pour demander une information technique ou des pièces de rechange à notre Service de Vente et d'Assistance.

Pour les instructions, les situations ou les problèmes n'étant pas envisagés dans ce manuel ni dans la documentation de vente, s'adresser à notre Service d'Assistance le plus proche.

La gamme se compose de dispositifs collecteurs et éleveurs d'eaux résiduaires provenant de 1 à 3 logements (eaux noires de W.-C. et/ou eaux grises) permettant de résoudre le problème de l'introduction des eaux résiduaires dans les égouts quand il est impossible que cela se produise par gravité. Ceci arrive quand le point de recueil des eaux est situé à un niveau inférieur à celui de la canalisation des égouts publics ou privés où doit s'effectuer le raccordement.

Tous les modèles ont une pompe à l'intérieur, broyeuse ou pas, automatisée avec un capteur de niveau ou avec un flotteur. En option, il peut être installé un clapet anti-retour et un clapet de passage à l'intérieur. La hauteur et la capacité peuvent également être augmentées par l'installation d'un prolongateur.

Le dispositif permet de multiples raccordements d'entrée d'eaux résiduaires (Ø 110) en fonction de l'installation, ainsi que la possibilité de sortie de refoulement verticale ou horizontale. Le refoulement est réalisé par un tuyau en PVC (Ø 63, Ø 50, Ø 40) selon le modèle.

Tous les modèles disposent d'un raccord pour tuyau de ventilation Ø 63.

En option, il peut être installé une alarme sonore en cas de panne d'évacuation.

Respect de la réglementation spécifique EN 12050-1.

2.2 CARACTÉRISTIQUES TECHNIQUES



Se reporter aux manuels spécifiques pour toute information sur les électropompes.



Le produit ne doit pas être utilisé en présence de poussières, d'acides, de gaz corrosifs et/ou inflammables.
L'électropompe ne doit pas être employée pour pomper des liquides dangereux ou inflammables.



Les appareils ont une protection IP 55. Cependant il est tout de même recommandé d'installer les coffrets électriques dans un endroit sec et protégé.

1.2 INSPECTION PRÉLIMINAIRE

À la livraison de la marchandise, contrôler l'intégrité de l'emballage. S'il est endommagé, sortir le produit de l'emballage et vérifier visuellement s'il n'a pas subi de dommages lors du transport. Si le produit est endommagé, le communiquer à notre distributeur dans les 8 jours de la livraison.

Le produit est livré sur une palette en bois. Lors du transport et du stockage, protéger le produit contre l'humidité, les sources de chaleur et d'éventuels dommages mécaniques (chocs, chutes...). Soulever et manipuler le produit avec soin, en utilisant des appareils de levage appropriés.

2. Généralités

2.1 INTRODUCTION

Les instructions fournies ont pour objet une installation correcte et un excellent rendement de notre station de drainage DRAINBOX.



Se reporter aux manuels spécifiques pour toute information sur les électropompes.

Les instructions et les prescriptions indiquées, ci-après, font référence à la version standard. Se reporter à la documentation contractuelle de vente pour les variantes et les caractéristiques des versions spéciales.

Toujours indiquer le nom exact d'identification du modèle

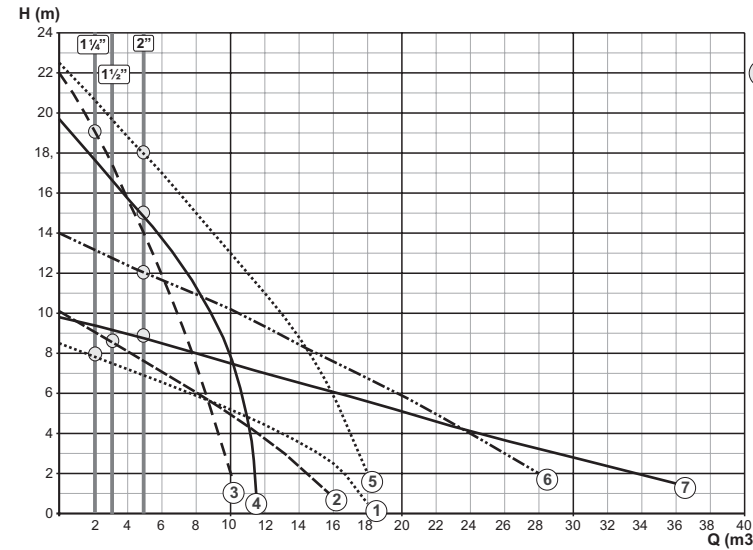

COURBE	MODÈLE DE POMPE	PUISSANCE P1 (kW)		INTENSITÉ (A)		TURBINE	PASSAGES LIBRES	REFOULEMENT
		Mono	Triphasé	Mono (230 V)	Triphasé (400V)			
1	VIGILEX 600	0,8	-	3,4	-	VORTEX	24	1 1/4"
2	VIGILEX SS 1100	0,8	-	3,7	-	VORTEX	35	1 1/2"
3	VIGICOR 150	1,2	-	5,4	-	BROYEUSE	-	1 1/4"
4	DRAINCOR 180	1,7	1,6	7,8	2,8	BROYEUSE	-	2"
5	DRAINCOR 200	-	1,8	-	3	BROYEUSE	-	2"
6	DRAINEX 201	1,4	1,4	6,2	2,6	VORTEX	45	2"
7	DRAINEX 301	1,5	1,5	6,8	2,7	VORTEX	60	2"

PERTES DE CHARGE EN MÈTRES, CALCULÉES POUR 100 MÈTRES DE TUYAUTERIE POUR EAUX SALES

		Débit en m3/h														
		1	1,5	2	3	4	5	6	7	8	9	10	12	15	20	25
Ø TUYAUTERIE	1 1/4"	0,5	1,0	2,0	4,5	7,6	13,0	17,0	25,0	33,0	-	-	-	-	-	-
	1 1/2"	0,2	0,5	0,9	2,2	3,5	6,0	8,0	12,0	14,0	19,0	23,0	33,0	-	-	-
	2"	-	0,1	0,3	0,6	1,0	1,8	2,5	3,5	4,5	5,7	7,0	10,0	15,0	26,0	40,0

Pour les tuyauteries en plastique, multiplier les valeurs par 0,8.

Pour les coudes et les soupapes, compter 2 mètres de longueur fictive supplémentaire pour chaque pièce.

Pour les clapets et les filtres, compter 10 mètres de longueur fictive supplémentaire.

COFFRET DE CORRESPONDANCE DE DIAMÈTRES NOMINAUX ET DE FILETAGES.

DN mm	8	10	15	20	25	32	40	50	65	80	100
Filetage	1/4"	3/8"	1/2"	3/4"	1"	1 1/4"	1 1/2"	2"	2 1/2"	3"	4"
mm	8/13	12/17	15/21	20/27	26/34	33/42	40/49	50/60	66/76	80/90	102/114
PVC/PE	-	-	20	25	32	40	50	63	75	90	110

2.3 PRINCIPAUX COMPOSANTS

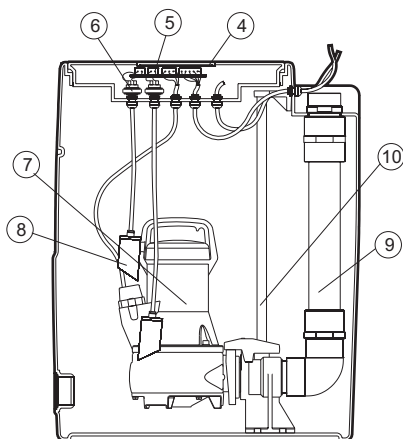
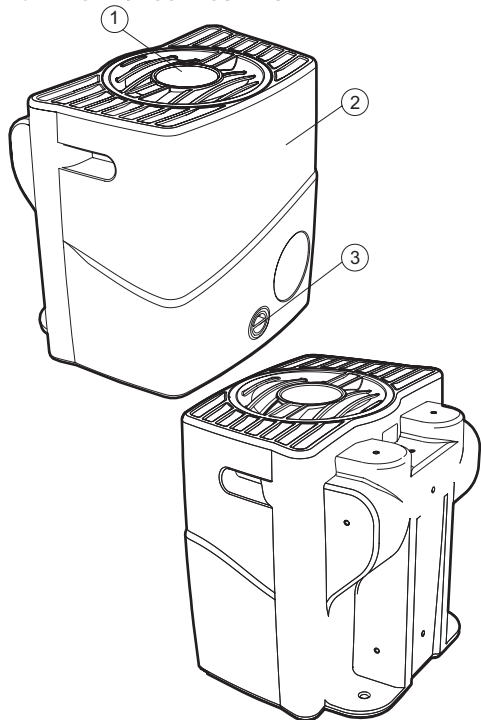

KIT EMBALLAGE

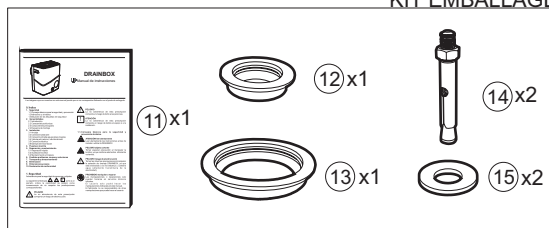

ACCESSOIRES

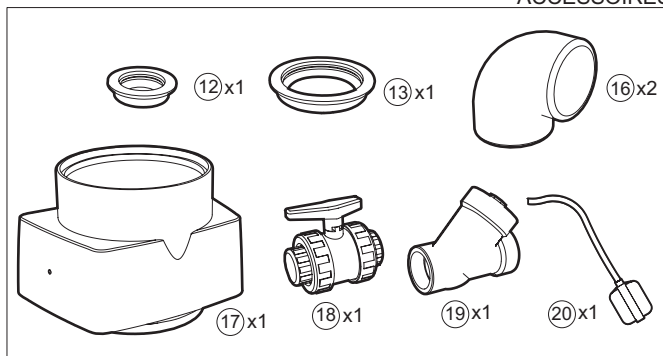

OPTIONS COFFRET DE COMMANDE (selon modèle)

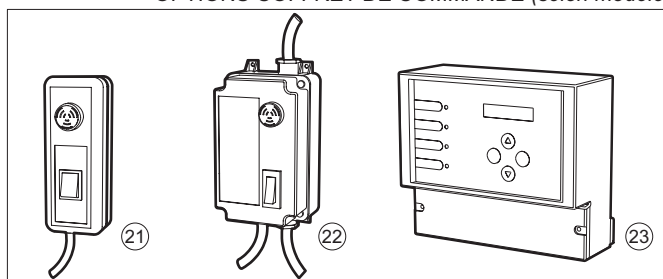

N°	NOM
1	Couvercle réservoir
2	Réservoir
3	Bouchon pompe manuelle
4	Couvercle capteurs
5	Plaque branchement
6	Capteur de pression
7	Électropompe
8	Bac capteur
9	Tuyauterie raccord PVC
10	Kit élévateur
11	Manuel instructions
12	Joint Ø 63
13	Joint Ø 110
14	Ancrages
15	Rondelle
16	Coude Ø110 mâle-femelle
17	Prolongateur
18	Soupape d'arrêt
19	Clapet de retenue
20	Flotteur
21	Boîtier connexion avec fiche électrique
22	Coffret de commande mur
23	Coffret de commande top

3. Installation



Les opérations d'installation doivent exclusivement être réalisées par du personnel expert et qualifié. Employer les appareils et les protections appropriés. Respecter les normes sur la prévention d'accidents. Soulever et manipuler l'appareil avec soin, en utilisant des appareils de levage appropriés.



Avant l'installation, lire ce mode d'emploi et celui de l'électropompe.

Si l'appareil présente des signes évidents de dommages, ne pas réaliser l'installation et s'adresser au Service d'Assistance.

Toujours respecter les règlements, les lois, les normes locales et/ou nationales en vigueur pour choisir l'emplacement de l'installation et les connexions hydraulique et électrique.

3.1 CHOIX DES TUYAUTERIES D'ENTRÉE ET DE SORTIE

Les stations d'élévation des séries DRAINBOX offrent différentes possibilités d'entrée et de sortie pour les tuyauteries (voir point 3.10.1). Selon le type d'installation et la norme locale en vigueur, il peut être nécessaire de prévoir un siphon sur le tuyau de raccordement aux égouts publics/privés.

Toujours respecter les règlements, les lois, les normes locales et/ou nationales en vigueur.

3.2 CHOIX DE LA TUYAUTERIE DE VENTILATION

Ne pas oublier qu'il faut prévoir une tuyauterie de purge pour éviter la formation de mélanges inflammables, explosifs et toxiques.

Les différentes normes nationales peuvent demander des rapports différents entre les diamètres du tuyau de sortie et celui de purge.



S'assurer que cette tuyauterie débouche sur l'extérieur (par exemple sur le faîtiage de la toiture, si la station est installée dans un bâtiment) et que les gaz évacués ne peuvent pas pénétrer dans d'autres endroits tels qu'immeubles, habitations et similaires.

Toujours respecter les règlements, les lois, les normes locales et/ou nationales en vigueur. Pour plus d'information, se reporter au chapitre 3.10.5.

3.3 CHOIX DU SYSTÈME DE VIDANGE D'URGENCE

Le récipient de la station d'élévation est pourvu d'un orifice de vidange d'urgence de 2" sur la partie frontale inférieure. Il est recommandé de raccorder à l'orifice une pompe manuelle à diaphragme, dont la tuyauterie de décharge doit être indépendante de celle des électropompes.

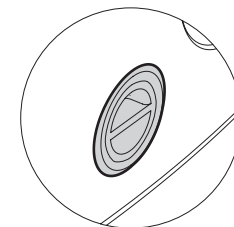
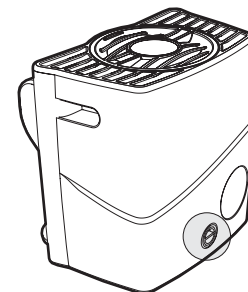

3.4 CHOIX DU CLAPET DE RETENUE

Installer un clapet de retenue sur la tuyauterie de raccordement aux égouts publics/privés, pour éviter le reflux du liquide. Si on choisit un clapet à bille, vérifier qu'il s'agit du type à bille submersible lourde et non à bille flottante, car les conditions d'installation et d'emploi sont très différentes.

Toujours respecter les règlements, les lois, les normes locales et/ou nationales en vigueur.

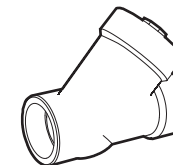

3.5 CHOIX DE LA SOUPAPE D'ARRÊT

Installer une soupape d'arrêt sur la tuyauterie d'entrée et sur celle de sortie (raccordement aux égouts publics/privés), ce qui permettra de réaliser des interventions de maintenance sans avoir à vidanger toute l'installation. On peut utiliser des vannes ou des clapets à bille.

Toujours respecter les règlements, les lois, les normes locales et/ou nationales en vigueur.

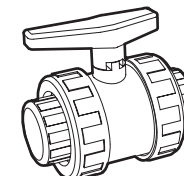

3.6 COFFRET DE COMMANDE

Vérifier si les données électriques du coffret de commande correspondent bien à celles de l'électropompe. Si ces données ne concordent pas correctement, cela peut causer des pannes et endommager la protection du moteur électrique.

 Les branchements électriques doivent être réalisés par un installateur qualifié, conformément aux normes en vigueur et doivent être effectués conformément aux réglementations locales.



 S'assurer que la tension et la fréquence du secteur d'alimentation coïncident avec les données nominales indiquées sur la plaque des caractéristiques. L'installation électrique devra disposer d'un système de séparation multiple à ouverture de contact 3 mm. La protection du système devra comporter un disjoncteur différentiel (In = 30 mA) et un dispositif de protection contre les courts-circuits.

Le branchement électrique se réalise en branchant la prise de courant de la pompe directement sur une prise de courant domestique, conformément à la norme IEC-60364 (installations électriques en immeubles) ou à la réglementation en vigueur dans le pays de destination.

 Avant toute opération de maintenance ou de réparation, débrancher l'appareil du secteur.

 La prise de terre de l'installation doit être conforme aux normes en vigueur. Avant tout, brancher le conducteur de protection extérieure sur la borne terre, en prenant soin qu'il soit plus long que les conducteurs de phase. Lors du choix des conducteurs (section, matériau de revêtement, etc...), il faut tenir compte des conditions opérationnelles réelles. Protéger les conducteurs électriques contre les températures excessives et les éventuelles vibrations ou chocs.

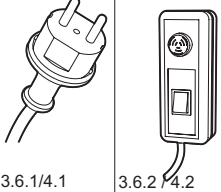
(Les modèles sont livrés avec leurs coffrets de commande montés).

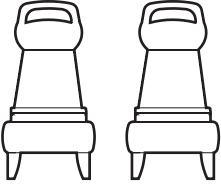
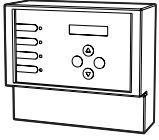
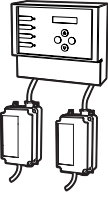
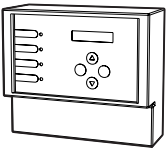
	Monophasé		Triphasé
	⊕ Pompes à condensateur auxiliaire de démarrage		
	 3.6.1/4.1	 3.6.2 /4.2	 3.6.3 / 4.3
	 3.6.5.2 /4.5	 3.6.5.2 /4.5	 3.6.5.3 / 4.5

* Le numéro sous chaque case indique le chapitre.

3.6.1. Station sans coffret électrique

 Vérifier si la fiche correspond à la prise de courant installée. Dans le cas contraire, faire remplacer la fiche par un installateur qualifié, conformément aux normes en vigueur et aux réglementations locales.

Toutes les pompes sont monophasées et comprennent le capteur de niveau incorporé.

Le câble de la pompe comprend déjà la fiche pour le brancher directement sur la prise de courant. Cette version ne comporte donc aucun signal d'alarme ni sélecteur de fonctionnement manuel.

 Les pompes monophasées sont équipées d'une protection thermique incorporée au moteur à l'intérieur du bobinage du stator (Thermoprotecteur). Ne pas oublier que la pompe peut se mettre en marche à l'improvu quand le bobinage du moteur se refroidit.

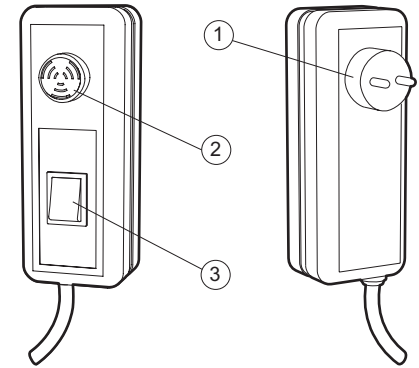

Dans cette version, les pompes sont monophasées et n'ont pas de capteur de niveau, car le réservoir comprend déjà deux capteurs de niveau.

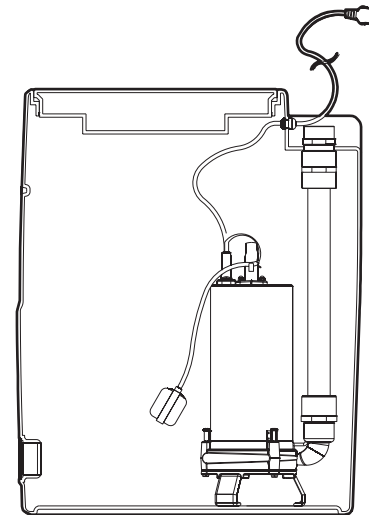

3.6.2. Station à coffret simple

 Vérifier si la fiche correspond à la prise de courant installée. Dans le cas contraire, installer un adaptateur sur la fiche standard du pays.

Tous les branchements sont effectués d'origine, il suffit de brancher la fiche sur une prise.

Ce coffret comprend une *fiche électrique* (1) et dispose d'un signal d'alarme lumineux et acoustique (2) et d'un sélecteur pour choisir le type de mode de fonctionnement, Manuel ou Automatique (3).

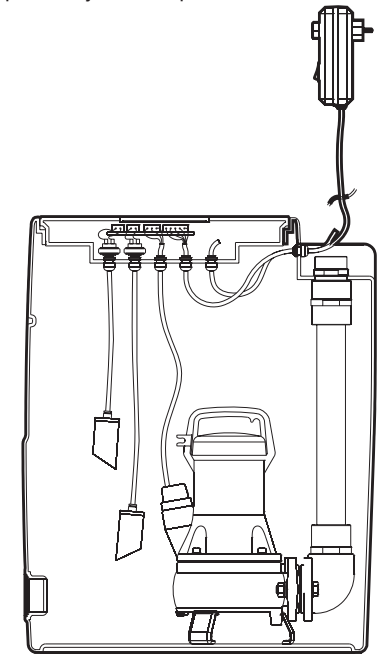

Le circuit électrique est réalisé en deux blocs, un situé sur la fiche de branchement et l'autre sur le couvercle du réservoir.

Sur le schéma suivant, se trouve l'ensemble de l'installation électrique de l'appareil.

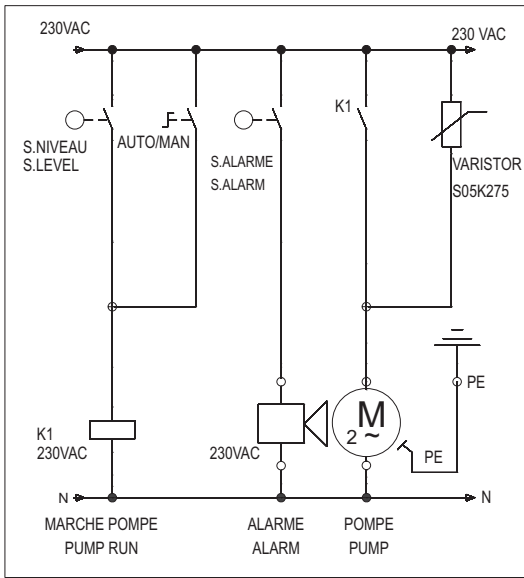

Les capteurs de niveau sont intégrés dans le réservoir. Le coffret de commande incorpore une **alarme acoustique (1)**, un **sélecteur de fonctionnement manuel/automatique (2)** et un **câble avec fiche électrique (3)**.

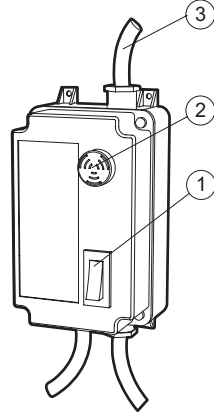

Sur le schéma suivant, se trouve le diagramme de branchement du coffret électrique.

Installation à l'intérieur du réservoir

Dans le réservoir, se trouvent les capteurs de niveau, l'un pour la commande de marche/arrêt et l'autre pour commander le signal d'alarme, et un circuit électronique qui réalise les fonctions de connexion et de commande de la pompe.

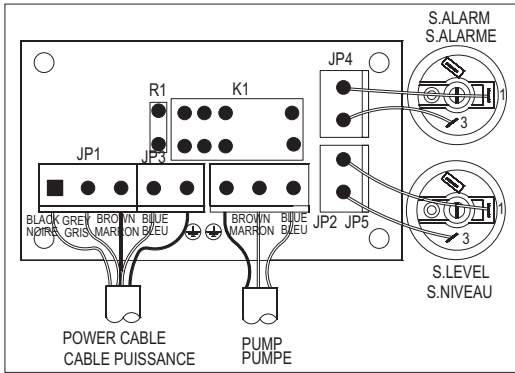

3.6.3 Montage coffret pompes Draincor 180M

Cette version de coffret électrique n'est valable que pour la pompe monophasée Draincor 180M, comprenant un appareil de démarrage à condensateur auxiliaire pour améliorer le couple de démarrage de la pompe.

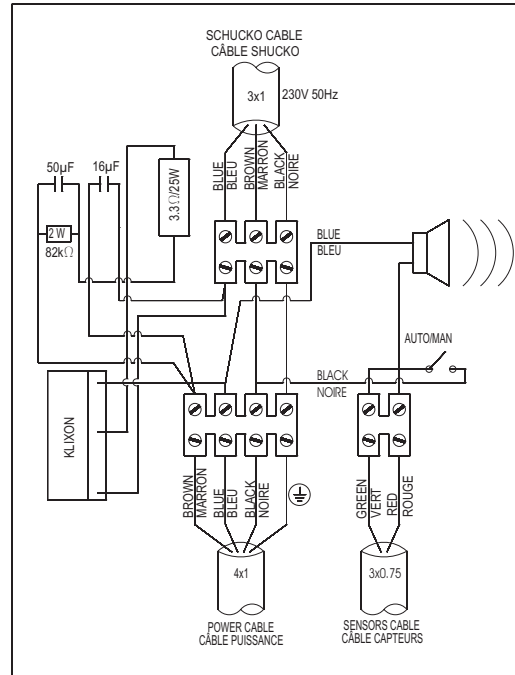

Dans le réservoir, se trouvent les capteurs de niveau et le circuit de commande de marche/arrêt de la pompe. Le schéma suivant indique le branchement de tous les câbles.

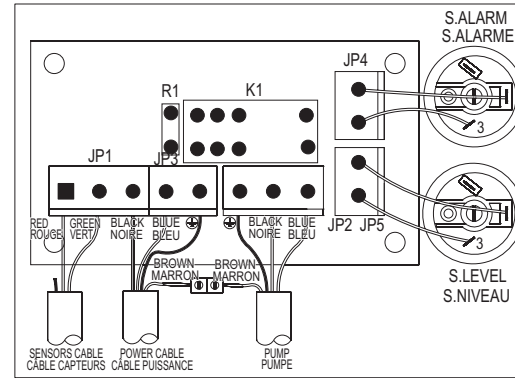

L'appareil est livré entièrement branché, il ne reste qu'à fixer le coffret au mur comme l'indique le paragraphe suivant.

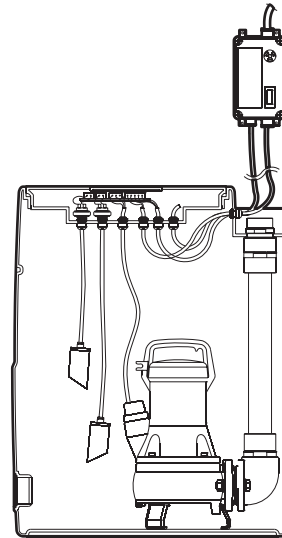

3.6.4. Station avec coffret au mur

Tous les branchements sont réalisés d'origine, il suffit de brancher le **câble d'alimentation (3)**.

Dans cette version, les pompes sont triphasées et n'ont pas de capteur de niveau. Le réservoir comprend déjà deux capteurs de niveau qui sont installés dans le couvercle du réservoir. La commande de la pompe s'effectuant dans le coffret de commande à l'extérieur du réservoir.

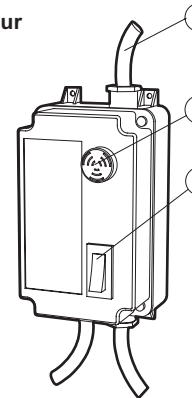

Ce boîtier comprend une **alarme lumineuse et acoustique (2)** et un **sélecteur de mode de fonctionnement manuel, automatique ou arrêt (1)** et un **relais thermique de protection**. Sur le schéma suivant, se trouve l'ensemble de l'installation électrique de l'appareil.

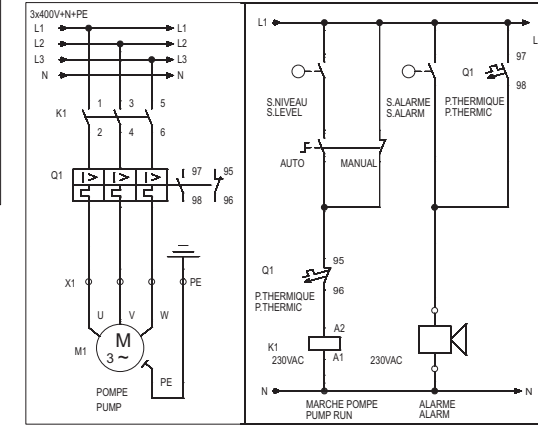

Dans le boîtier de commande, il faut brancher le câble de la pompe et le câble des capteurs de niveau. Voir le détail du branchement.

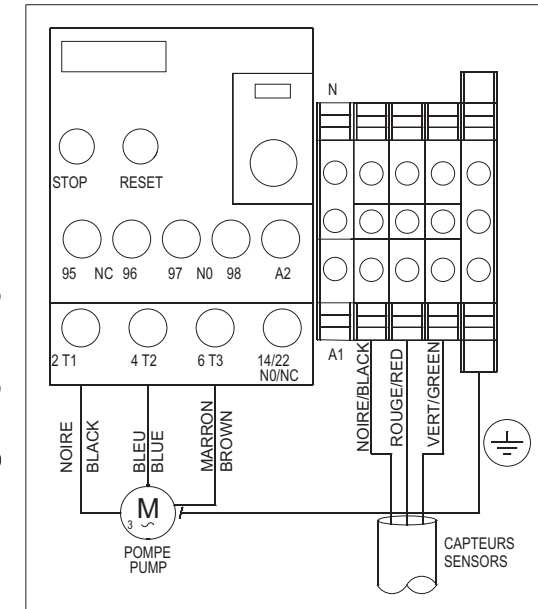

Fixer le coffret au mur à l'aide de 4 vis.

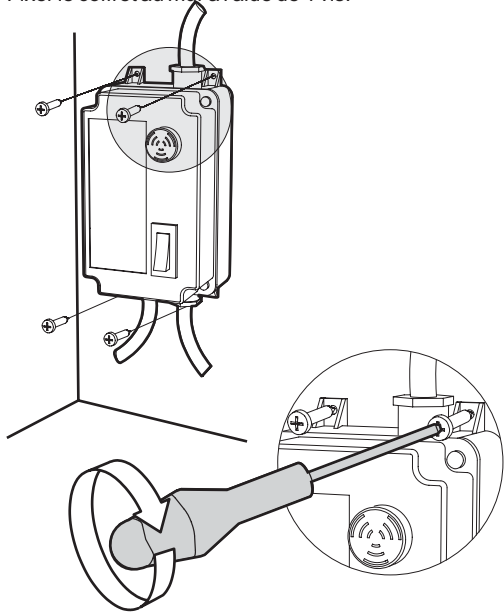

Installation à l'intérieur du réservoir
(Installation pour le coffret au mur et le coffret top)

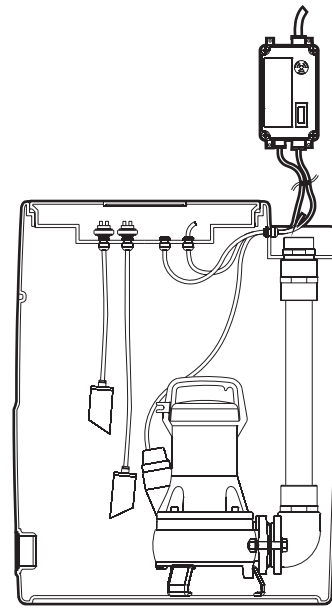
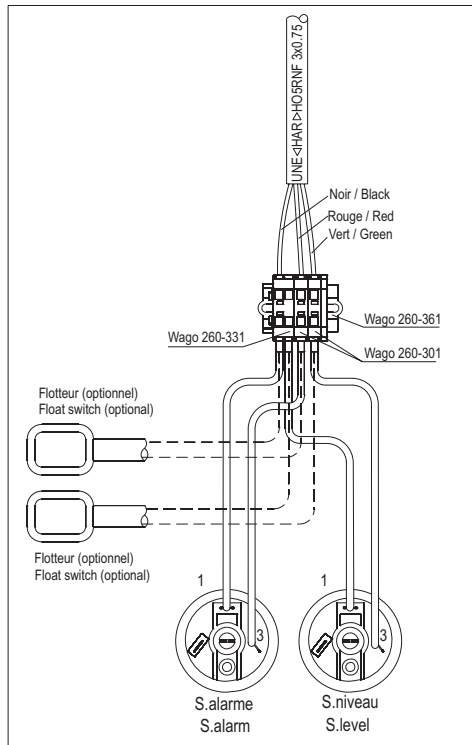

3.6.5. Station avec coffret top

Tous les branchements sont réalisés d'origine, il suffit de brancher le câble d'alimentation. Il comprend toutes les protections pour protéger les pompes installées, ainsi qu'un *écran LCD* (9) pour faciliter la communication avec l'utilisateur. Le fonctionnement est très simple, en utilisant uniquement *quatre touches* 5, 6, 7, 8) pour se déplacer dans les différents menus. Il comprend également des leds qui indiquent le *fonctionnement de la pompe* (1, 2), *l'actionnement de l'alarme* (3) ou *l'avertissement de révision* (4).

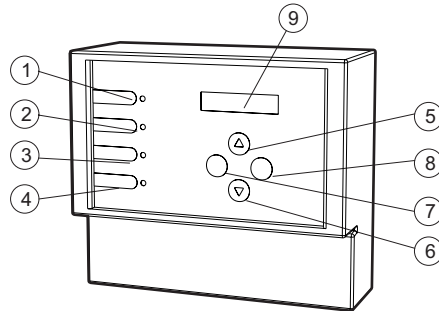

3.6.5.1 Montage coffret

A) Ouvrir le couvercle.

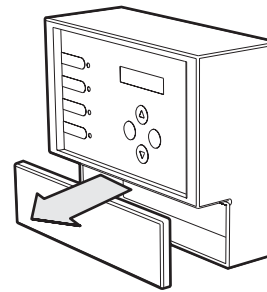

B) Fixer le coffret au mur à l'aide de 3 vis.

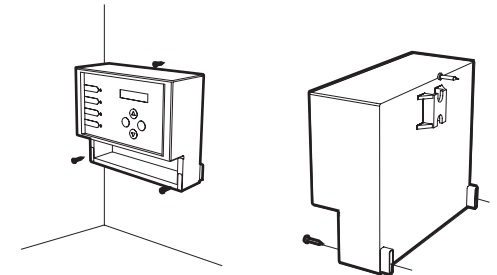

3.6.5.2 Installation monophasée et installation avec pompe DRAINCOR 180M

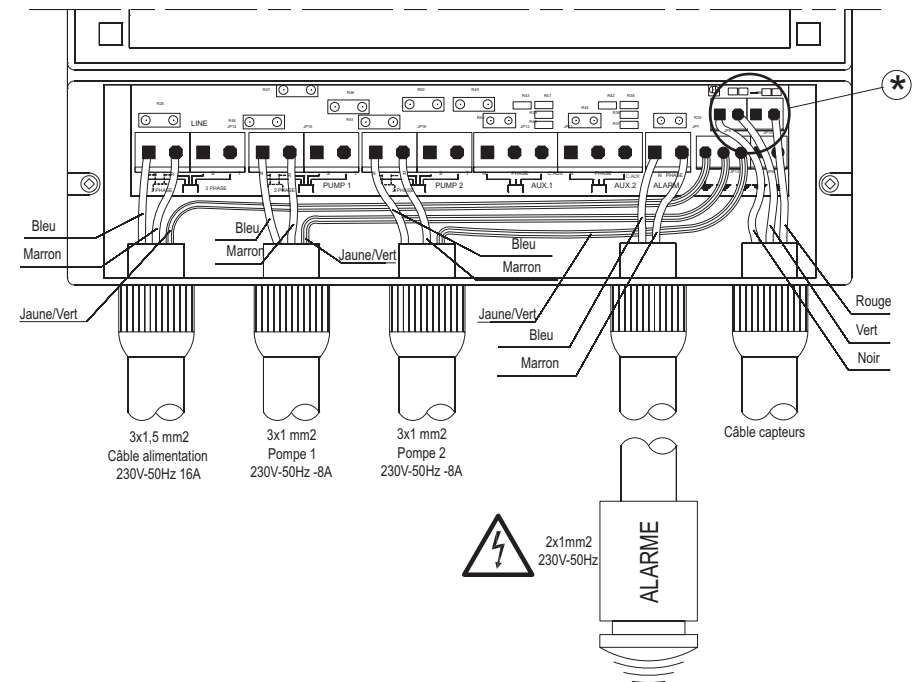

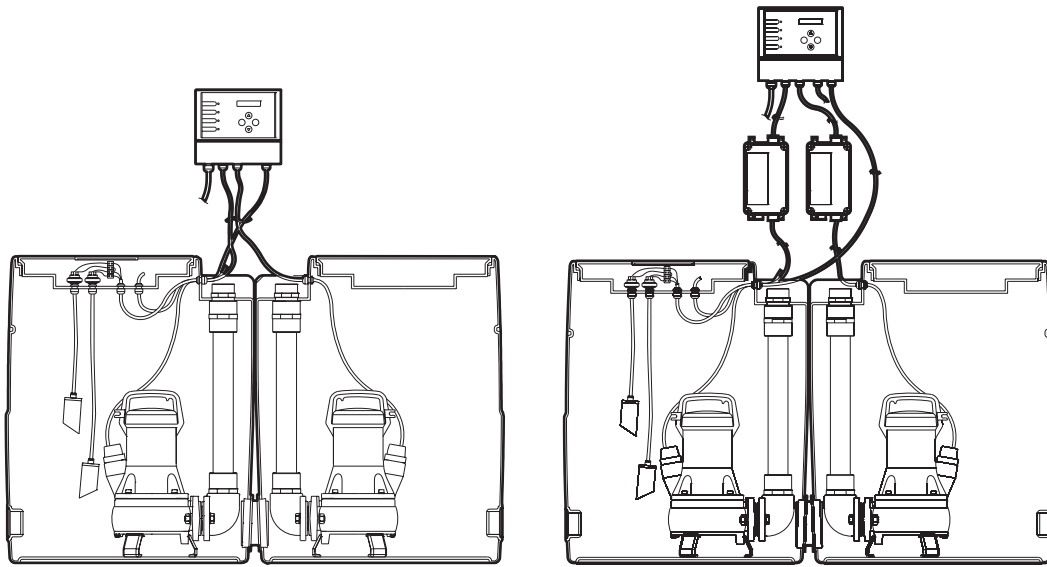

* Installation avec pompes DRAINCOR 180M

3.6.5.3 Installation triphasée

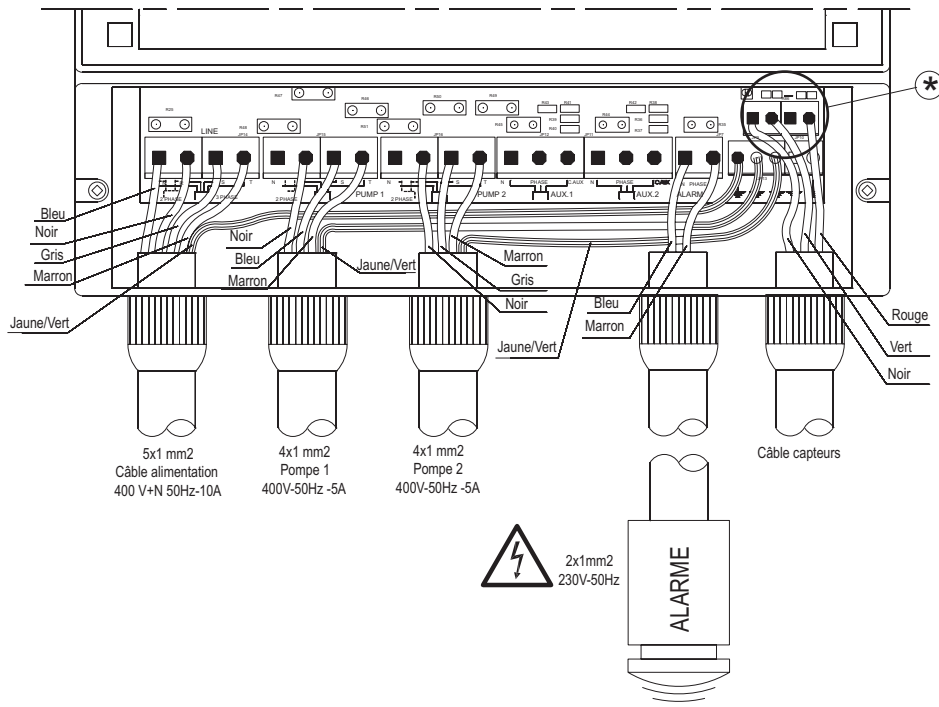

3.6.5.4 Installation de condensateurs auxiliaires de démarrage sur modèles monophasés ne les comportant pas de série.

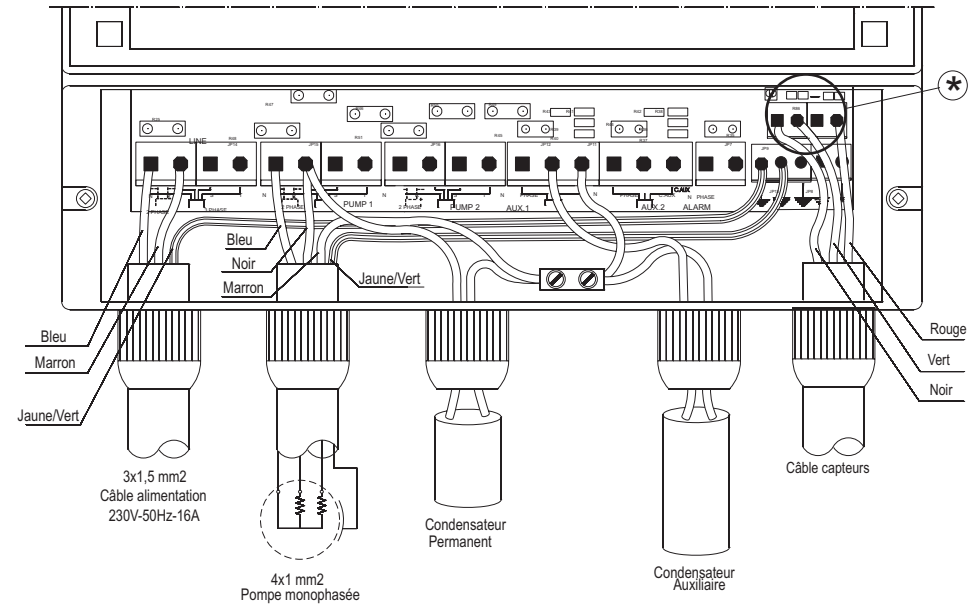

* Pour réaliser l'installation des câbles dans ce connecteur, tirer sur le connecteur pour le sortir de son logement, cela permettra de réaliser le branchement plus facilement.

3.7 INTERRUPTEUR DE NIVEAU

La station sans coffret électrique comporte le système de niveau incorporé dans la pompe, un flotteur de niveau.

Toutes les autres stations sont équipées de série de deux interrupteurs de niveau, type pressostat, l'un pour le démarrage et l'arrêt des pompes et l'autre pour le signal d'alarme.

Les interrupteurs de niveau, type pressostat, fonctionnent en contrôlant la pression qu'exerce le niveau d'eau. Le plus important c'est qu'il n'y ait aucune partie mécanique en contact avec l'eau, c'est pourquoi ils sont très indiqués pour travailler dans des eaux sales ou très chargées.

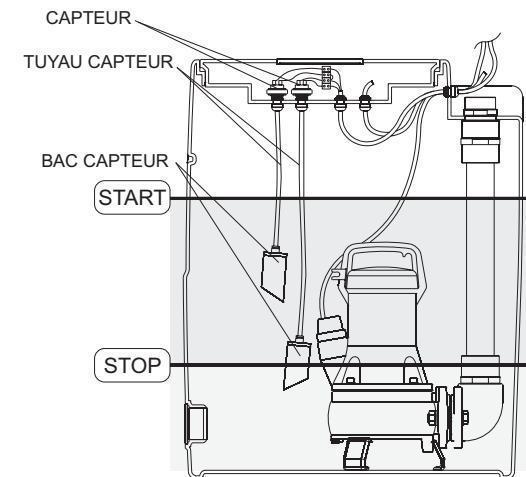

3.7.1 Remplacement des capteurs de niveau par des flotteurs

Si on le souhaite, on peut remplacer les pressostats par des interrupteurs d'autre type. Il suffit de les brancher sur les mêmes barrettes où se trouvent branchés les pressostats et de débrancher les capteurs actuels.

Si on installe des flotteurs de niveau, il faut tenir compte du fait que le flotteur doit être du type vidange, c'est-à-dire à contact fermé quand il est en haut et ouvert quand il est en bas, et qu'il doit pouvoir se déplacer librement sur toute sa course.

3.8 CHOIX DE LA POMPE AUXILIAIRE DE VIDANGE

Selon le type d'installation et les normes et/ou les coutumes locales, il sera peut-être nécessaire de prévoir la présence d'une petite électropompe de vidange, située à un niveau légèrement inférieur à celui de la station d'élévation, pour empêcher d'éventuelles inondations en cas d'infiltrations ou de problèmes de fonctionnement des pompes présentes dans la station. Il peut également être nécessaire de prévoir une alimentation d'urgence pour l'électropompe.

3.9 EMPLACEMENT

3.9.1 Installation en surface

⚠ Ne pas utiliser le câble électrique d'alimentation pour soulever et transporter la station d'élévation ou l'électropompe.

⚠ Installer la station d'élévation sur un sol horizontal et approprié pour supporter le poids de la station lors de son fonctionnement.

Ménager un espace suffisant pour l'installation et la maintenance autour et sur la station.

⚠ Situer l'éventuel boîtier - condensateur et/ou coffret électrique dans un endroit à l'abri des intempéries, en respectant les limites indiquées dans les caractéristiques techniques.

Si la station de drainage est installée à l'intérieur d'un bâtiment, il faut assurer une ventilation suffisante pour prévenir la formation de mélanges toxiques ou inflammables. (Consulter point 3.2)

3.9.2 Ancrage

A) Marquer la position des trous.

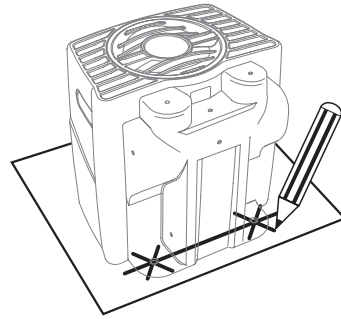

B) Retirer la station et percer un trou dans chaque marque à la profondeur suffisante pour bien fixer l'ancrage.

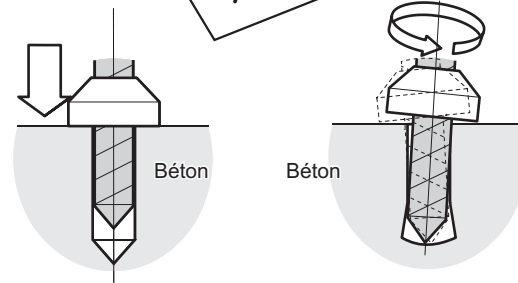
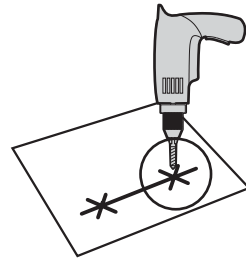

C) Poser les goujons Parabolts dans les trous à l'aide d'un marteau.

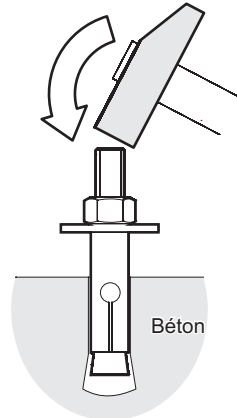

D) Visser l'écrou à fond pour bien ancrer le goujon dans le sol. Après avoir serré, retirer l'écrou.

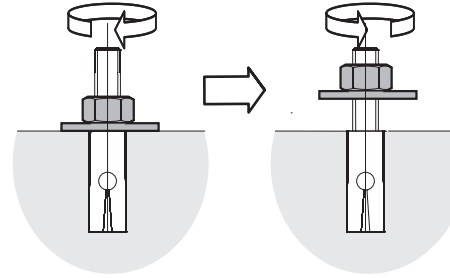

E) Installer la station.

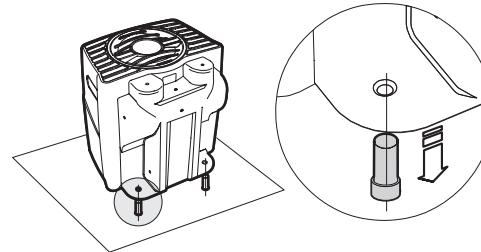

F) Visser les écrous.

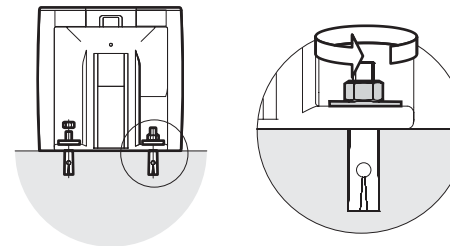

Couple de serrage maximum 10 Nm

3.9.3 Installation double en surface

Les stations doubles sont reliées dos à dos. Il existe pour le client la possibilité de relier les stations par le coté en utilisant 2 coudes livrés en option.

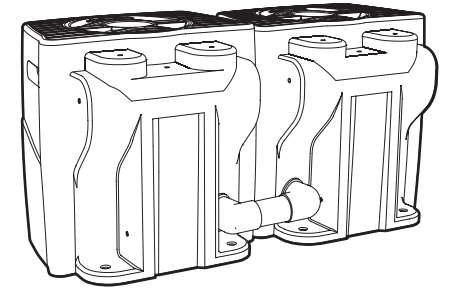
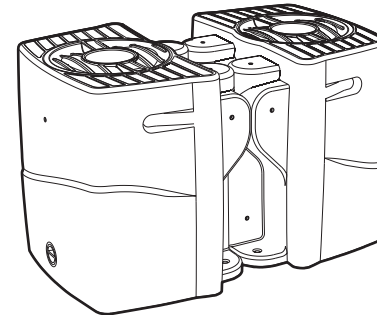

3.9.4 Installation enterrée

⚠ Ne pas utiliser le câble électrique d'alimentation pour soulever et transporter la station d'élévation ou l'électropompe.

⚠ La station d'élévation ne doit pas être située directement sur le terrain. Le terrain choisi ne doit pas avoir de nappes d'eau ni être sujet aux inondations. Il doit y avoir une base horizontale appropriée pour supporter le poids de la station lors de son fonctionnement. Selon les caractéristiques du terrain, il peut être nécessaire de construire des parois en briques, d'installer des composants préfabriqués ou en béton.

A)

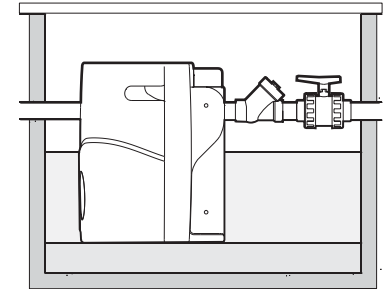

B)

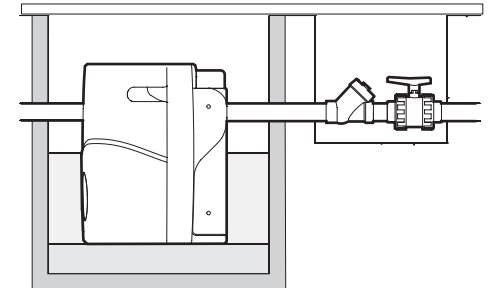

 Éviter le passage de véhicules à moteur et/ou de personnes à pied sur le couvercle. Le récipient n'est pas conçu pour supporter des poids.

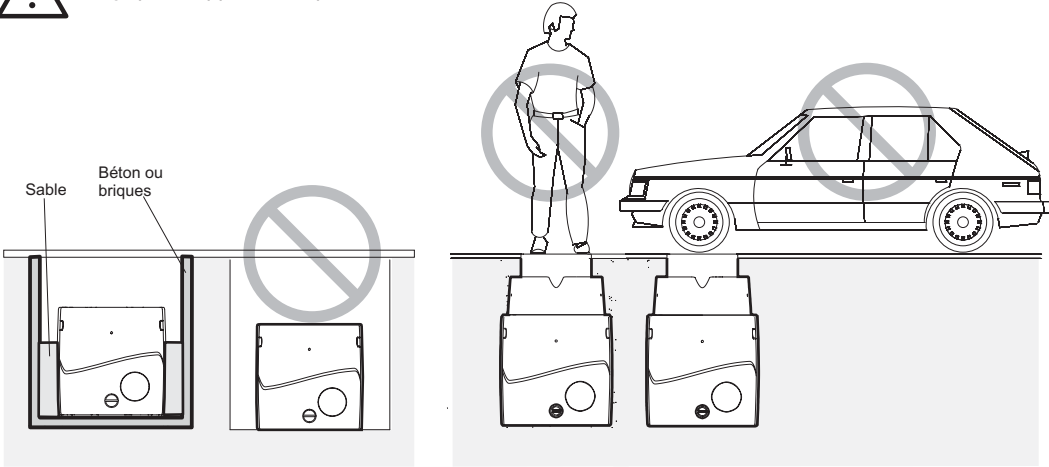

Fermer la fosse avec un couvercle (fermeture) ou un autre moyen pour permettre d'effectuer facilement la maintenance par la suite. Si la station est installée à l'extérieur, prévoir des systèmes appropriés pour indiquer sa présence afin d'éviter les dommages causés par inattention. Ménager un espace suffisant pour l'installation et la maintenance autour et sur la station d'élévation.

 Situer l'éventuel boîtier - condensateur et/ou coffret électrique dans un endroit à l'abri des intempéries en respectant les limites prévues dans les caractéristiques techniques.

Une fois la connexion hydraulique et électrique terminée, il est conseillé de mettre du sable propre autour du récipient pour réduire les éventuels mouvements causés par l'installation et/ou par le terrain environnant.

3.9.5 Transport et mise en place

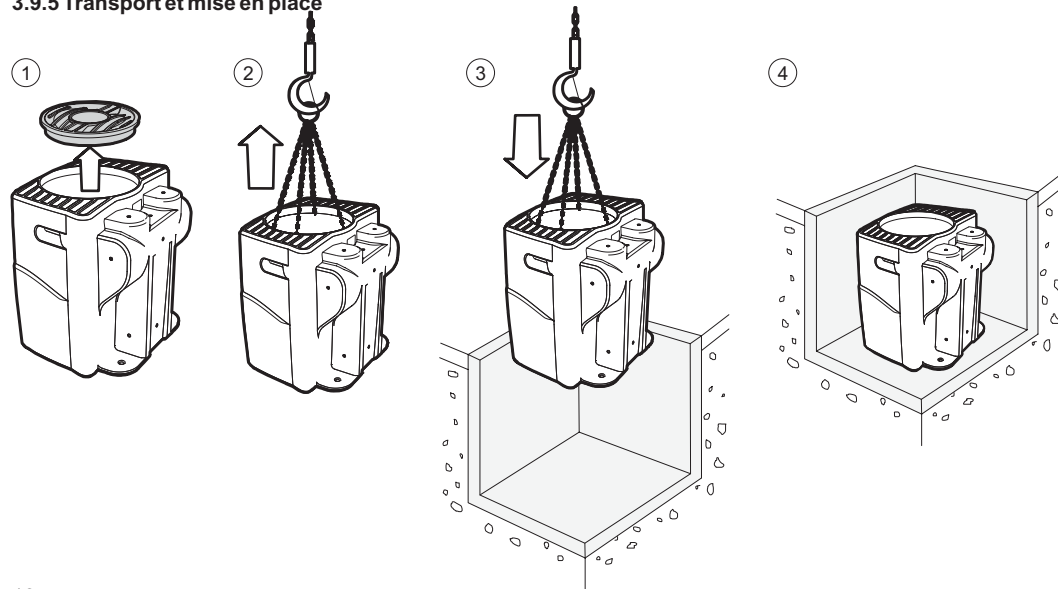

3.9.6 Installation double enterrée

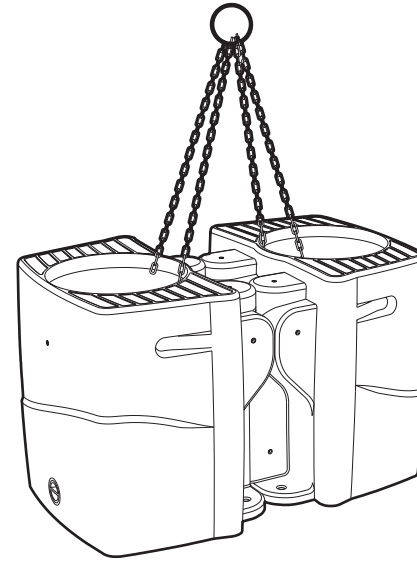

3.9.7 Installation avec prolongement

Pour augmenter la capacité du réservoir ou pour augmenter le dénivelé d'écoulement dans le réservoir, on peut installer un prolongateur.

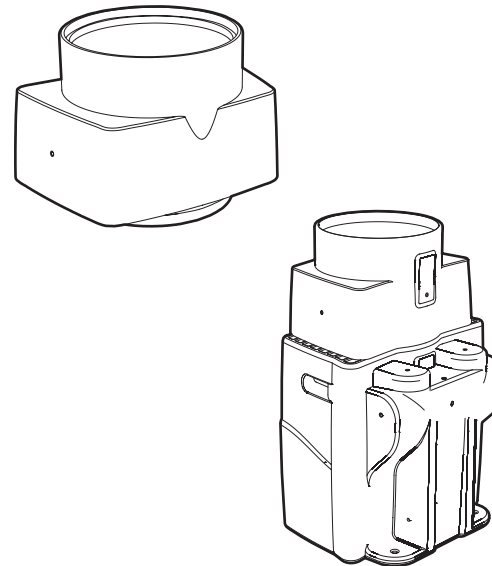

3.9.8 Utilisation du prolongateur comme trappe de visite pour les vannes

On peut utiliser le prolongateur comme trappe de visite pour les vannes comme l'indique la figure.

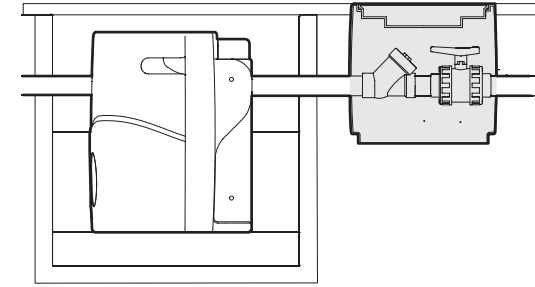

 Pour transporter ou installer la station avec le prolongateur, les crochets doivent être accrochés dans le réservoir.

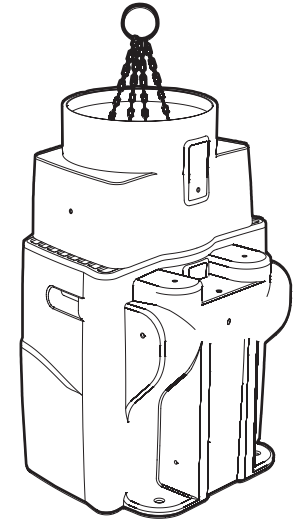

3.10 CONNEXION HYDRAULIQUE

 Les connexions hydrauliques doivent être réalisées par un installateur qualifié conformément aux normes en vigueur.

3.10.1 Préparation des trous de passage

Les stations d'élévation DRAINBOX offrent différentes possibilités d'entrée et de sortie pour les tuyauteries. Celle-ci est fournie avec la tuyauterie de refoulement en PVC déjà installée à la verticale ou à l'horizontale selon le modèle et avec des sorties de Ø 40, Ø 50 ou Ø 63 selon le modèle de pompe.

De même, selon le modèle, elle peut comporter un clapet de passage et anti-retour à l'intérieur.

Les différentes entrées possibles sont fermées et c'est l'installateur lui-même qui décidera, en fonction de ses besoins et du type d'installation, quelles entrées conviennent le mieux.

Le réservoir possède différents repères pour guider le perçage selon ce qui est indiqué sur le dessin, avec deux mesures possibles Ø 110 et Ø 63.

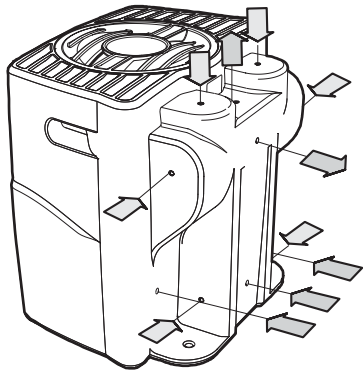

Pour percer les trous, il faut utiliser une couronne de Ø 120 ou Ø 73.

Il est fourni 1 joint de chaque mesure pour garantir une bonne étanchéité et la facilité de connexion.

3.10.2 Connexion sortie d'air

A) Faire le trou avec une couronne de Ø 73.

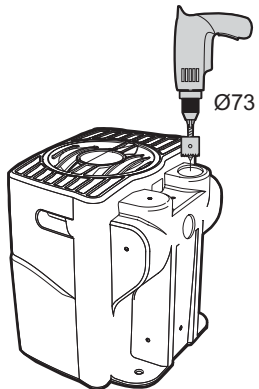

B) Mettre le joint dans le trou.

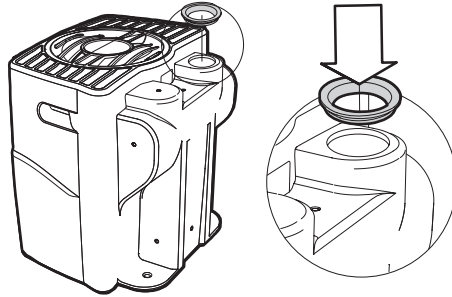

**Pour faciliter l'entrée, graisser le joint.*

C) Mettre le tuyau de Ø 63 dans le joint.

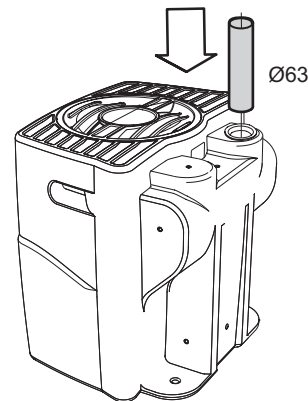

**Pour faciliter l'entrée, biseauter le chant du tuyau.*

3.10.3 Connexion entrée eaux usées

A) Faire le trou avec une couronne de Ø 120.

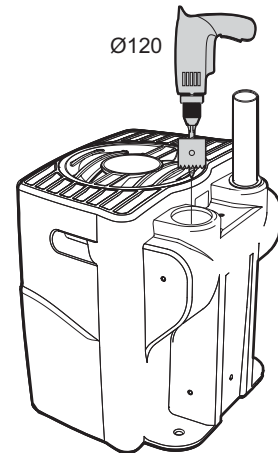

B) Mettre le joint dans le trou.

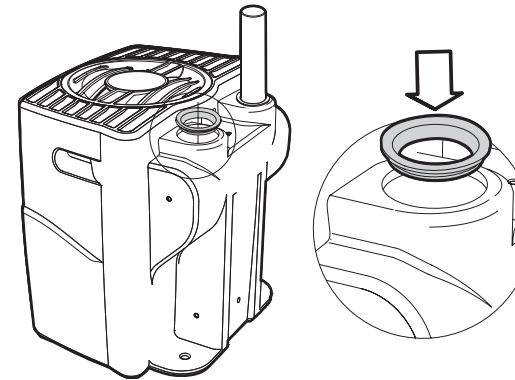

**Pour faciliter l'entrée, graisser le joint.*

C) Mettre le tuyau de Ø 110 dans le joint.

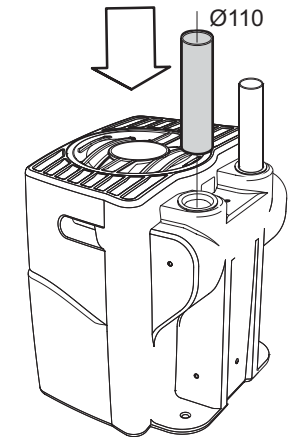

**Pour faciliter l'entrée, biseauter le chant du tube.*

3.10.4 Installation pompe manuelle

Pour l'installation de la pompe manuelle, utiliser le trou inférieur fileté de 2".

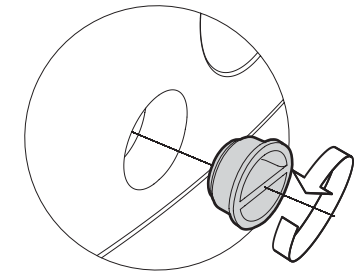
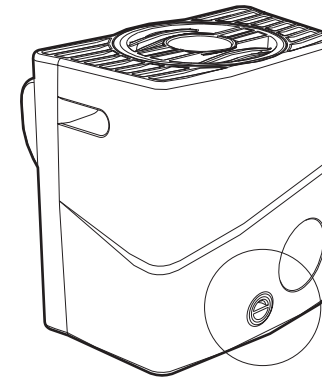

3.10.5 Pose et raccordement des tuyauteries

Raccorder le tuyau de sortie à la tuyauterie de raccordement aux égouts publics/privés. Il est recommandé d'installer des clapets de retenue et des soupapes d'arrêt. Selon le type d'installation et la norme locale en vigueur, il peut être nécessaire de prévoir un siphon dans le tuyau de raccordement aux égouts publics/privés.

Fixer toutes les tuyauteries de manière à ce que leur poids ne repose pas sur la station d'élévation. Si besoin est, prévoir des moyens appropriés pour éviter la transmission des vibrations et des protections des tuyauteries contre la formation de gel. Sceller les passages des tuyaux par les parois du récipient pour éviter la sortie d'odeurs désagréables.

Toujours respecter les règlements, les lois, les normes locales et/ou nationales en vigueur.

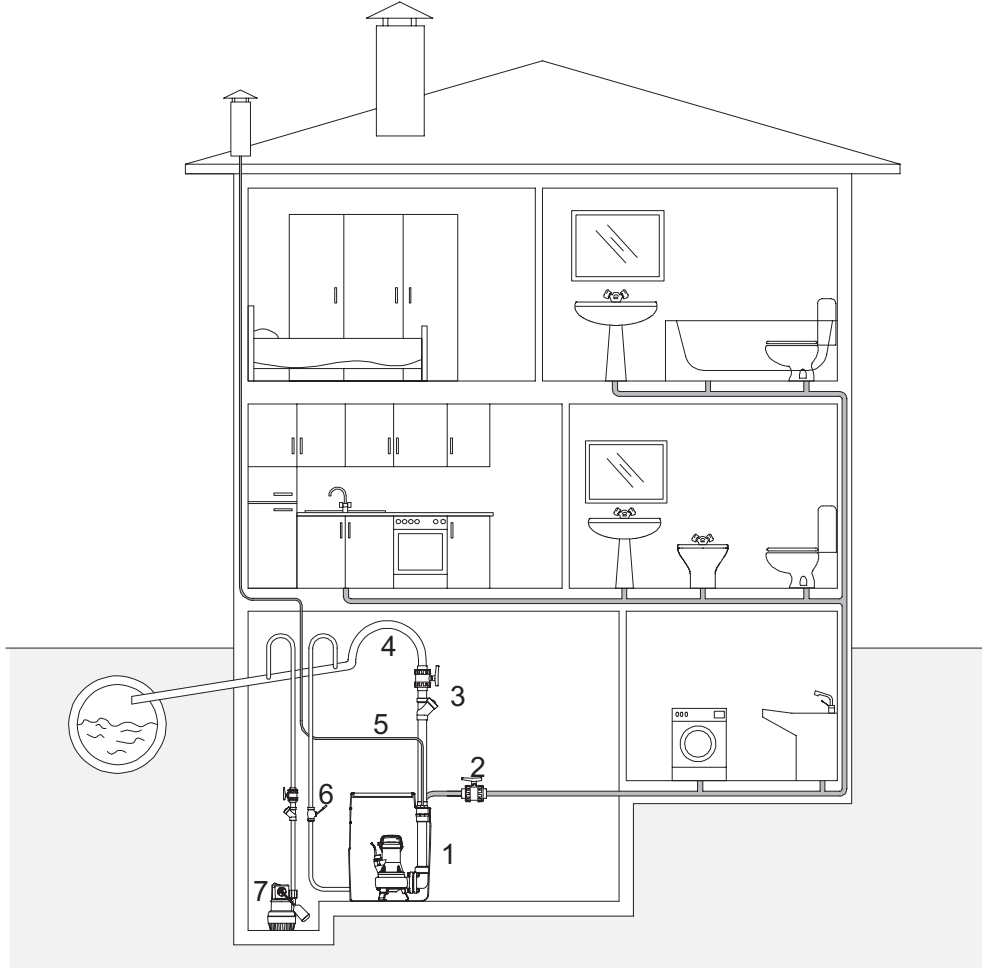

N°	DESCRIPTION
1	DRAINBOX
2	Tuyauterie d'entrée avec soupape d'arrêt, joints ou tuyaux flexibles, supports pour les tuyauteries.
3	Tuyauterie de sortie avec soupape d'arrêt, clapet de retenue, joints ou tuyaux flexibles, supports pour les tuyauteries.
4	Siphon
5	Ventilation avec joints ou tuyaux flexibles, supports pour les tuyauteries
6	Système de vidange d'urgence avec pompe manuelle à diaphragme, joints ou tuyaux flexibles, supports pour les tuyauteries.
7	Pompe auxiliaire de vidange avec soupape d'arrêt, clapet de retenue, joints ou tuyaux flexibles, supports pour les tuyauteries.

4. 1. Mise en marche



Vérifier si toutes les connexions électriques et hydrauliques sont réalisées ainsi que la sortie de ventilation.

4.1 VERSION SANS COFFRET DE COMMANDE

Toutes les pompes sont monophasées et incorporent le capteur de niveau.

Cette version ne comprend aucun coffret de commande, le contrôle de niveau est incorporé à la pompe, il suffit donc de brancher le câble d'alimentation de la pompe sur une prise de courant.

Le câble de la pompe comprend déjà la fiche pour le brancher directement sur la prise de courant. Cette version ne comprend donc aucun signal d'alarme ni ne dispose d'aucun sélecteur de fonctionnement manuel.



Les pompes monophasées sont équipées d'une protection thermique incorporée au moteur dans le bobinage du stator (Thermoprotecteur).

Ne pas oublier que la pompe peut se mettre en marche à l'imprévu quand le bobinage du moteur se refroidit.

4.2 VERSION BOÎTIER CONNEXION AVEC FICHE ÉLECTRIQUE

Ce boîtier comprend la *fiche shucko* (1) et dispose d'un signal d'alarme lumineux et acoustique (2) et d'un sélecteur de mode de fonctionnement, Manuel ou Automatique (3).

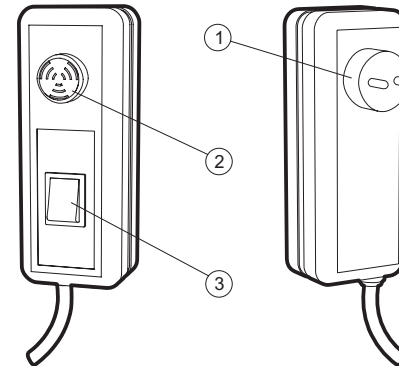

L'alarme (2) s'active quand le niveau de l'eau arrive jusqu'au niveau supérieur maximum du réservoir.



En fonctionnement manuel, la pompe fonctionne toujours. Surveiller le niveau d'eau pour éviter que la pompe travaille à sec, ce qui pourrait l'endommager.



Les pompes monophasées sont équipées d'une protection thermique incorporée au moteur dans le bobinage du stator. Ne pas oublier que la pompe peut se mettre en marche à l'imprévu quand le bobinage du moteur se refroidit.

En automatique, la pompe s'active et s'arrête automatiquement en fonction du niveau d'eau du réservoir.

4.3 VERSION POMPES DRAINCOR 180

Cette version ne concerne que les pompes Draincor 180M qui comprennent un circuit de démarrage. Le système peut fonctionner en mode Manuel ou Automatique par le sélecteur (1). Si le capteur d'alarme donne le signal, l'alarme lumineuse et acoustique s'active (2).

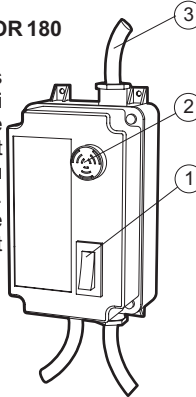

Quand la pompe démarre, le système connecte un condensateur pour améliorer le couple de démarrage de la pompe. Quand le moteur a démarré, ce condensateur se déconnecte. Tout ce mécanisme est automatique.

La seule chose à faire pour mettre en marche le système, c'est de brancher la fiche électrique sur une prise.

4.4 VERSION COFFRET DE COMMANDE MUR

Dans cette version, les pompes sont triphasées et n'ont pas de capteur de niveau. Le réservoir comprend déjà deux capteurs de niveau qui sont installés dans le couvercle du réservoir et la commande de la pompe se fait dans le coffret de commande à l'extérieur du réservoir.

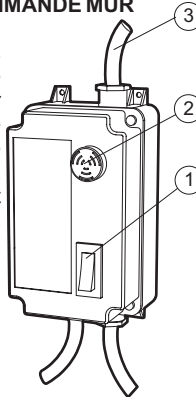

(2) L'alarme acoustique et lumineuse s'active si le capteur d'alarme détecte que le niveau du réservoir a dépassé le niveau d'alarme et/ou si le protecteur thermique installé dans le boîtier se déclenche. Ce dispositif se désactive en appuyant sur le bouton reset situé à l'intérieur du boîtier.

Ce circuit permet le fonctionnement Manuel, Automatique et Arrêt d'une pompe triphasée par un interrupteur à trois positions comprenant un relais thermique de protection de la pompe.

Toujours vérifier le sens de rotation de la pompe.

Régler le relais thermique à la valeur nominale de la pompe.

4.5 VERSION COFFRET DE COMMANDE TOP

Cet appareil électronique est à employer quand il faut commander deux pompes monophasées ou triphasées. Il comprend en outre toutes les protections pour protéger les pompes installées, ainsi qu'un écran LCD pour faciliter la communication avec l'utilisateur. Le fonctionnement est très simple, car il suffit d'utiliser quatre touches pour se déplacer dans les différents menus.

En fonctionnement automatique, les pompes alternent leur fonction. Si une seule pompe ne peut pas évacuer tout le débit d'entrée à un moment donné, le capteur de niveau trop haut s'activera et la seconde pompe se mettra en marche.

Pour éviter des problèmes au démarrage, dus à des chutes de tension sur le secteur, les deux pompes ne s'activeront jamais en même temps, une pompe s'activera toujours la première et 5 secondes après, l'autre pompe s'activera.

Le circuit comprend plusieurs protections pour protéger les pompes ainsi que des systèmes de prévention de pannes.

4.5.1 Systèmes de prévention

Par défaut, tous les 30 jours, le circuit rappelle avec la Led de Révision qu'il faut réaliser une inspection de l'appareil en général. Après la révision, appuyer sur la touche ESC. Le temps de rappel est configurable.

Système de prévention antiblocage :

Il est normal qu'il se produise sur les pompes de drainage la typique panne de moteur bloqué. Ceci arrive généralement quand la pompe est restée très longtemps hors service, lors d'absences prolongées. Pour résoudre ce problème, le circuit réalise des démarrages préventifs une fois toutes les 24 heures d'inactivité. Ce temps est également configurable. Lors du démarrage préventif, la pompe est activée quelques secondes.

4.5.2 Systèmes de protection

4.5.2.1 Protection d'intensité

L'appareil contrôle la consommation de courant de chaque pompe séparément et vérifie que celle-ci se trouve dans les limites maximum et minimum. Ces valeurs sont configurables et doivent être réglées pour chaque type de pompe. Dans le menu Visualisation, on peut lire la consommation de courant pour chaque pompe.

4.5.2.2 Protección de Trabajo en Seco:

L'appareil contrôle que les pompes ne travaillent pas à sec par la lecture du facteur de puissance de la pompe. La valeur de FP doit être supérieure à la valeur de référence réglée dans le menu des paramètres. Dans le menu Visualisation, on peut lire la valeur du FP pour chaque pompe.

4.5.3 Mesures de Réaction

Si les mesures de protection détectent une anomalie et si l'alarme correspondante s'active, les mesures de réaction entrent alors en fonctionnement pour corriger l'anomalie et pour essayer de remettre en marche l'appareil. Même si l'appareil se remet en marche correctement, l'alarme déclenchée sera sauvegardée pour information historique afin de contrôler l'origine de la panne.

Quand le système de protection détaillé précédemment a désactivé la pompe, l'appareil tentera de la réactiver une minute après.

Il réalisera cette procédure comme maximum cinq fois. Si l'erreur persiste, l'appareil désactivera la pompe, mais l'appareil continuera à fonctionner avec l'autre pompe.

Sur les pompes triphasées, s'il se produit une erreur par surintensité, il s'agit probablement d'un blocage du moteur. Dans ce cas, si la protection est activée, voir menu Paramètres. Le moteur fera cinq nouveaux essais, en faisant tourner le moteur en sens inverse quelques secondes. Cette procédure a généralement un haut pourcentage de réussite.

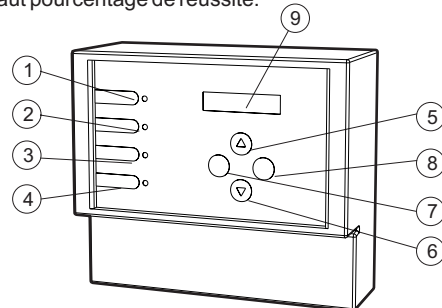

1. Led indiquant Pompe 1 en marche.
2. Led indiquant Pompe 2 en marche.
3. Led indiquant qu'une alarme est activée.
4. Led de rappel de révision de l'appareil.
5. Touche d'augmentation ou pour changer d'écran.
6. Touche de diminution ou pour changer d'écran.
7. Touche pour confirmer les changements réalisés.
8. Touche pour sortir des menus ou annuler les alarmes.
9. Écran LCD

Pour que l'appareil commence à fonctionner, il suffit d'avoir effectué tous les branchements électriques détaillés dans le chapitre correspondant et le circuit commencera à commander automatiquement les pompes. L'appareil est programmé d'origine, il ne faut donc faire que de petits réglages pour obtenir un fonctionnement parfait de l'appareil.

! Si les pompes sont triphasées, il faut contrôler si le sens de rotation est correct.

! Pour profiter au maximum du volume du réservoir, il faut ajuster le temps d'arrêt, (voir menu Paramètres). Ce temps doit être réglé pour chaque type d'installation pour que la pompe vidange au maximum le réservoir avant de s'arrêter (sans qu'elle se désamorce). Régler ce temps pour que quand une pompe s'arrête, le niveau dans le réservoir soit minimum. Si quand la pompe s'arrête, le niveau est encore élevé, augmenter le temps, si par contre, la pompe travaille un moment sans eau avant de s'arrêter, il faut réduire le temps.

4.5.4 Menus

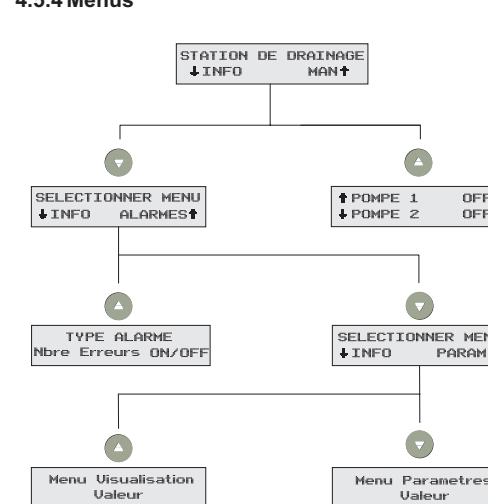

4.5.4.1 Menu Manuel

Ce menu s'utilise pour vérifier facilement le fonctionnement de chaque pompe, en faisant fonctionner chaque pompe séparément de manière entièrement manuelle.

! Dans ce mode de fonctionnement, il n'y a aucune protection sur la pompe. Si elle travaille à sec, le circuit ne la protégera pas !

↑ POMPE 1	OFF
↓ POMPE 2	OFF

- ESC** Pour sortir du menu Manuel.
- ▲** Activer ou désactiver la Pompe 1.
- ▼** Activer ou désactiver la Pompe 2.

4.5.4.2 Menu Alarmes

Ce menu est simplement informatif, il visualise les alarmes qui se sont activées et les montre dans l'ordre chronologique, depuis la plus récente jusqu'à la moins récente, c'est-à-dire que la première alarme visualisée est la dernière qui a été activée.

En outre pour chaque type d'alarme, il indique le nombre de fois qu'elle s'est produite et si le signal d'alarme est activé ou désactivé actuellement.

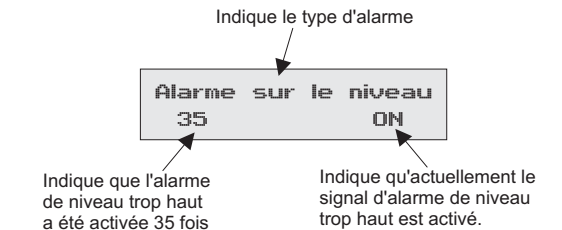

- ESC** Pour sortir du menu Alarmes
- ▲** Pour visualiser l'alarme postérieure à celle visualisée.
- ▼** Pour visualiser l'alarme précédant celle visualisée.

Sur le coffret suivant, il est représenté la manière selon laquelle sont sauvegardées les alarmes et leur mode de visualisation.

+ Récente		
TYPE D'ALARME	Nbre ACTIVATIONS	ÉTAT
Alarme niveau trop haut	2	ON
Alarme int. maxi. Pompe 1	3	OFF
Alarme int. maxi. Pompe 2	8	OFF
Alarme trav. Sec. Pompe 1	1	OFF
Alarme int. mini. Pompe 1	0	OFF
Alarme int. mini. Pompe 2	0	OFF
Alarme trav. Sec. Pompe 2	0	OFF

- Récente

Il est détaillé, ci-dessous, les différentes alarmes qui peuvent être visualisées.

E. ALARME NIVEAU 2 OFF Visualise l'alarme de niveau trop haut. Le pressostat de niveau d'alarme s'est activé.

ERR. I_{max} Pompe 1 Erreur par surintensité. La pompe 1 a consommé plus de courant que la valeur maximum permise. Par exemple, parce que la pompe s'est bloquée ou qu'il s'est produit un court-circuit dans le moteur.

ERR. I_{max} Pompe 2 Erreur par surintensité. La pompe 2 a consommé plus de courant que la valeur maximum permise.

ERR. I_{min} POMPE 1 1 OFF La consommation de courant de la Pompe 1 est inférieure à la valeur minimum. Par exemple, parce que la pompe est déconnectée ou le moteur détruit.



ERR. I_{min} POMPE 2 1 OFF La consommation de courant de la Pompe 2 est inférieure à la valeur minimum. Par exemple, parce que la pompe est déconnectée ou le moteur détruit.

E. TRAU. SEC. B1 1 OFF La Pompe 1 a travaillé à sec, sans eau. Ce problème peut être dû à un défaut sur le capteur de niveau qui a indiqué qu'il y avait de l'eau dans le réservoir alors qu'il n'y en avait pas.

E. TRAU. SEC. B2 1 OFF De même que sur la pompe 1 mais avec la Pompe 2.

4.5.4.3 Menu Visualisation

Dans ce menu, il ne peut être visualisé que les valeurs de variables que le circuit fait varier internement dans le temps.

-  Pour sortir du menu Visualisation.
-  Pour visualiser le paramètre suivant.
-  Pour visualiser le paramètre précédent.

Il est détaillé, ci-dessous, tous les écrans qui apparaîtront dans l'ordre.

INT. POMPE 1 5,3 A Visualise la consommation de courant de la Pompe 1.

INT. POMPE 2 0,0 A Visualise la consommation de courant de la Pompe 2.

PF. POMPE 1 0,85 Visualise le Facteur de Puissance de la Pompe 1.

PF. POMPE 2 0,90 Visualise le Facteur de Puissance de la Pompe 2.

CONSUMMATION POMPE 1 2 kWh Visualise l'énergie consommée par la Pompe 1.

CONSUMMATION POMPE 2 1 kWh Visualise l'énergie consommée par la Pompe 2.

DEMARR. POMPE 1 195 Visualise le nombre de démarrages réalisés par la Pompe 1.

DEMARR. POMPE 2 194 Visualise le nombre de démarrages réalisés par la Pompe 2.

Nbre ANTIBL. POMPE 1 1 Visualise les démarrages préventifs réalisés par la Pompe 1.

Nbre ANTIBL. POMPE 2 0 Visualise les démarrages préventifs réalisés par la Pompe 2.

FONCT. POMPE 1 152 H Visualise le temps de fonctionnement de la Pompe 1.





FONCT. POMPE 2 151 H Visualise le temps de fonctionnement de la Pompe 2.

FONCT. SYSTEME 352 H Visualise le temps de fonctionnement du système.

T. POUR REVISION 12 jours Visualise les jours qui manquent pour la révision de l'appareil.

4.5.4.4 Menu Paramètres

Ce menu s'utilise pour modifier les valeurs de configuration du système. Tout d'abord, il est détaillé, ci-dessous, comment utiliser les touches.

-  Pour sortir du menu Paramètres en sauvegardant les modifications réalisées.
-  Pour confirmer la valeur de la variable actuelle et pour passer à la suivante.
-  Pour augmenter ou modifier la valeur de la variable actuelle.
-  Pour diminuer ou modifier la valeur de la variable actuelle.

Il est détaillé, ci-dessous, tous les écrans de paramètres dans leur ordre d'apparition.

LANGUE FRANÇAIS Permet de choisir la langue de communication avec l'utilisateur.

Nbre DE POMPES 2 Pour sélectionner le Nbre de pompes installées, 1 ou 2.

TYPE DE POMPES MONOPHASEES Pour sélectionner si les pompes sont monophasées ou triphasées.

DEMARR. COND. AUX. ON/OFF Si on a sélectionné le type de pompes monophasées, il permet de choisir si on veut activer le démarrage auxiliaire avec un condensateur auxiliaire connecté sur la sortie auxiliaire 1 ou 2, en fonction du nombre de pompes.

Quand cette option est activée, le condensateur de démarrage auxiliaire se connecte au moment du démarrage de la pompe et reste activé 5 secondes, pour permettre à la pompe de démarrer correctement.



Ne pas confondre le condensateur de démarrage auxiliaire, avec le condensateur permanent de la pompe. Dans cette configuration, la pompe a 2 condensateurs. L'un permanent et l'autre uniquement activé lors du démarrage. Consulter le chapitre de branchement.

Toutes les pompes monophasées ne permettent pas le branchement d'un condensateur de démarrage auxiliaire, consulter le fabricant de la pompe.

INVERSEUR DE ROTATION ON/OFF Si on a sélectionné le type de pompes triphasées, on peut choisir d'activer l'option de l'inverseur de rotation. Quand cette option est activée, si la pompe reste bloquée, le circuit fait tourner la pompe en sens inverse pour essayer de la débloquer.

TEMPS ANTIBLOC. 24 H Ce paramètre indique le temps pendant lequel une pompe doit rester inactive pour faire un démarrage préventif. Pour empêcher le blocage, ce démarrage ne dure qu'une seconde.

TEMPS REVISION 30 jours Indique la périodicité à laquelle le circuit rappelle qu'il faut réviser l'installation. Quand ce temps est écoulé, le circuit active la led de Révision.

INT. MAX. POMPE 1 4,5 A Valeur d'intensité maximum de la Pompe 1. Si la consommation de la pompe dépasse cette limite, l'alarme correspondante s'activera.

INT. MINI. POMPE 1 1,5 A Valeur d'intensité minimum de la Pompe 1. Si la consommation de la pompe ne dépasse pas cette limite, l'alarme correspondante s'activera.

INT. MAX. POMPE 2 4,5 A Valeur d'intensité maximum de la Pompe 2. Si la consommation de la pompe dépasse cette limite, l'alarme correspondante s'activera.

INT. MINI. POMPE 2 1,5 A Valeur d'intensité minimum de la Pompe 2. Si la consommation de la pompe dépasse cette limite, l'alarme correspondante s'activera.

TEMPS ARRÊT
10 S

Ce temps sert à temporiser l'arrêt d'une pompe. Quand le signal de niveau n'est plus reçu, ce temps s'écoule et ensuite la pompe s'arrête. Ce temps permet une meilleure vidange du réservoir.

VALEUR DE PF
0,70

Indique la valeur minimum du facteur de puissance de la pompe à partir de laquelle le circuit interprétera que la pompe travaille à sec.

5. Réparation et maintenance



DANGER risque d'électrocution

Débrancher la DRAINBOX du secteur avant de la manipuler.



INTERDICTION DE manipuler ou de réparer

Les manipulations ou réparations ne doivent être effectuées que par des Services Techniques Officiels. L'utilisateur ne doit faire que les manipulations indiquées dans ce manuel. Le fabricant n'assume aucune responsabilité en cas d'autres manipulations effectuées par l'utilisateur.



ATTENTION en cas de panne, le remplacement du câble électrique ou la manipulation de la pompe ne doit être effectué que par un Service Technique Officiel.



DANGER objet coupant

Faire très attention en manipulant la pompe, car elle contient des objets très coupants.

5.1 REMPLACEMENT DE LA POMPE

5.1.1 Remplacement des pompes sans kit de levage



ATTENTION Avant de remplacer la pompe, débrancher tous les câbles.

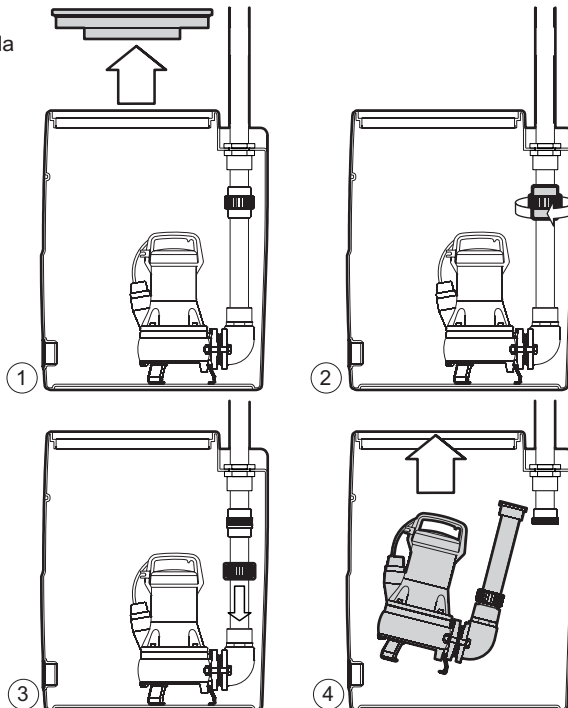

5.1.2 Remplacement pompe avec Kit de levage



ATTENTION Avant de remplacer la pompe, débrancher tous les câbles.

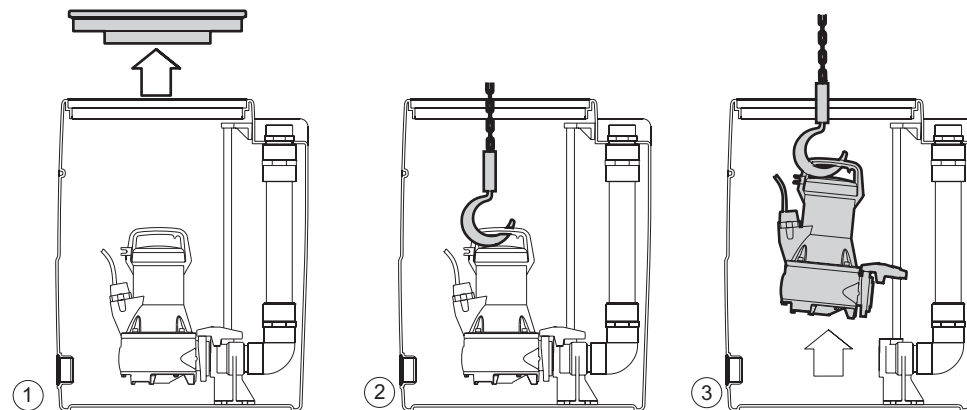

5.2 MAINTENANCE ET NETTOYAGE

5.2.1 Maintenance ordinaire

Contrôler périodiquement l'état de l'intérieur du récipient par le couvercle et le nettoyer au moins une fois par an. Toujours respecter les règlements, les lois, les normes locales et/ou nationales en vigueur.

5.2.2 Maintenance extraordinaire



Utiliser des appareils et des protections appropriés. Respecter les normes sur la prévention des accidents. Soulever et manipuler les pompes avec soin, en utilisant les appareils de levage appropriés.



N'utiliser que des pièces de rechange d'origine pour remplacer les composants usés ou endommagés.

Pour les stations de levage pourvues de dispositif de descente, il est possible de sortir la pompe à l'aide de l'anse à laquelle il faut accrocher un câble ou une chaîne.



Ne pas utiliser le câble électrique d'alimentation pour soulever et transporter l'électropompe.

6. Problèmes possibles, causes et solutions

Panne possible	Cause	Solution
La pompe ne se met pas en marche et l'interrupteur général est activé.	Manque d'alimentation électrique.	Rétablir l'alimentation.
	La protection thermique de la pompe s'est activée.	Attendre que le moteur de la pompe refroidisse.
	La protection thermique du coffret de commande s'est activée.	Réarmer (remplacer) la protection
	Fusible de protection pompe ou des circuits auxiliaires, fondu.	Remplacer les fusibles.
	Problème sur l'éventuel dispositif de commande extérieur.	Contrôler le dispositif et les câbles de connexion correspondants.
L'électropompe se met en marche mais la protection thermique s'active immédiatement ou les fusibles se fondent.	Surcharge du moteur.	Vérifier les conditions de travail de l'électropompe et remplacer (réarmer) la protection.
	Câble d'alimentation endommagé.	Contrôler le câble.
	Protection thermique ou fusibles non appropriés pour le courant du moteur.	Contrôler et, si besoin est, remplacer les composants.
L'électropompe se met en marche, mais peu de temps après, la protection thermique s'active ou les fusibles fondent.	Manque d'une phase de l'alimentation électrique	Contrôler l'alimentation.
	Tension d'alimentation non comprise dans les limites du moteur.	Vérifier les conditions de travail de l'électropompe.
	Le coffret électrique est installé dans une zone trop chaude ou exposée directement aux rayons du soleil.	Protéger le coffret des sources de chaleur et du soleil.
L'électropompe se met en marche, mais après un moment plus ou moins long, la protection thermique s'active.	Température de l'eau aspirée trop élevée.	Vérifier les conditions de travail de l'électropompe.
	Présence de corps solides aux dimensions excessives qui bloquent le rotor.	Sortir et nettoyer l'électropompe. Si le problème persiste, vérifier les conditions de travail de l'électropompe.
	Présence de corps filamenteux qui bloquent le rotor.	
L'électropompe se met en marche trop fréquemment.	Pertes d'eau sur le clapet de retenue ou dans l'installation.	Contrôler l'installation pour localiser les fuites. Réparer ou remplacer les composants.
	Réglage incorrect de l'interrupteur de NIVEAU.	Contrôler l'interrupteur flotteur de NIVEAU.
L'électropompe se met en marche mais n'atteint pas les performances requises.	Sens de rotation incorrect, uniquement pompes triphasées.	Vérifier le sens de rotation et, si nécessaire, inverser deux phases dans la connexion du moteur.
	Le tuyau de refoulement est bouché, le clapet de retenue est sale ou il y a une bulle d'air.	Vérifier l'installation.
	L'électropompe est endommagée ou ses parties intérieures sont bloquées.	Voir les instructions spécifiques dans le manuel de la pompe.
La protection générale de l'installation s'active.	Court-circuit.	Vérifier les câbles de connexion.
La protection différentielle de l'installation s'active.	Fuite à la terre.	Vérifier l'isolation de l'électropompe et des câbles.

7. Transport et stockage

Pour déplacer la DRAINBOX correctement, utiliser des chaînes ou des brides de levage, ou poser la DRAINBOX sur une palette ; après l'avoir fixé correctement, la soulever en utilisant un chariot élévateur pour les déplacements ou une grue.



DANGER. Ne jamais déplacer la DRAINBOX quand elle est en fonctionnement.

Si on accroche les crochets de levage sur des points différents de ceux indiqués, cela pourrait endommager la DRAINBOX et constituer un danger pour les opérateurs.

Lors du levage, tout le personnel doit être à une certaine distance. Les opérateurs doivent porter un casque de protection.

8. Élimination

Après l'installation, éliminer l'emballage conformément aux lois en vigueur et, si possible, le réutiliser pour d'autres emplois.

Pour mettre le moteur au rebut, le démontage doit respecter les lois en vigueur sur le tri sélectif des déchets.

9. Dimensions et poids

*Poids sur page des caractéristiques.

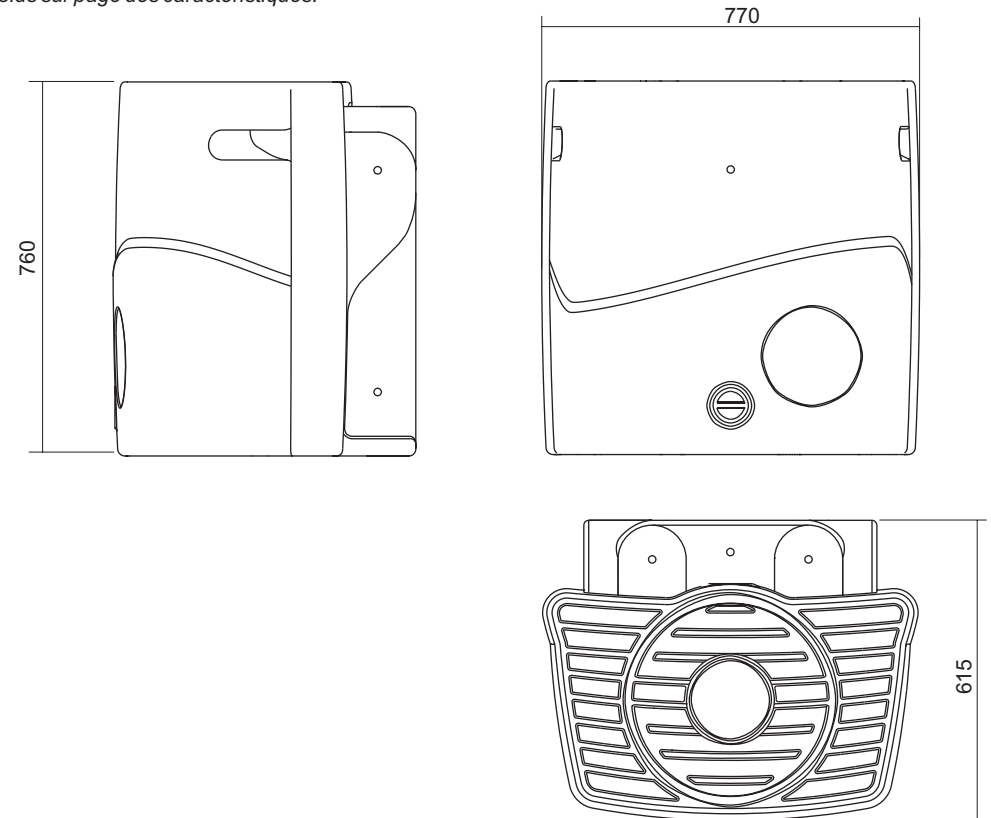

10. Déclaration de conformité



POMPES GUINARD BATIMENT

58, Route de perpignan
66380 PIA-FRANCE

(F) PRODUIT: DRAINBOX

DÉCLARATION DE CONFORMITÉ

Les produits mentionnés, ci-dessus, sont conformes à :

Directive 73/23/CEE (Basse tension)

Directive 89/336/CEE (Compatibilité électromagnétique)

Directive 89/392/CEE (Sécurité machines)

Norme Européenne EN 60.335-1

Norme Européenne EN 60.335-2-41

Norme Européenne EN 550 14-1/2

Norme Européenne EN 12050-1 (voir indication sur la plaque signalétique).

Signature/Fonction: Patrice Montserrat (Président Directeur Général)